

# Įvadinė instrukcija

LT



# Turinys

Sveiki, „myPOS“ naudotojai .....	1
Kaip aktyvuoti „myPOS“ terminalą.....	2
„myPOS“ debeto kortelės aktyvavimas .....	5
Trumpa instrukcija myPOS Go 2 .....	8
Trumpa instrukcija myPOS Ultra, Pro, Carbon .....	10
Prietaisų sertifikatai .....	13
Įkainiai ir mokesčiai .....	14
Terminalų apžvalga .....	15
Į ką atkreipti dėmesį, diegiant ir eksploatuojant .....	20
Trikčių šalinimas .....	23

## Sveiki, „myPOS“ naudotojai

### Susipažinkite su greitais ir saugiais mokėjimais

Sveikiname įsigijus „myPOS“ mokėjimo terminalą – novatorišką įrenginį, skirtą saugiai priimti mokėjimus kredito ir debeto kortelėmis.

#### Kas yra pakuotėje



„myPOS“ mokėjimo terminalas



NEMOKAMA „myPOS Business“ kortelė



Įkroviklis



Iš anksto įdiegta, nemokama „myPOS DATA“ kortelė

# Kaip aktyvuoti „myPOS“ terminalą

Atminkite, kad norėdami pradėti naudotis savo „myPOS“ terminalu, turite turėti registruotą „myPOS“ sąskaitą svetainėje [www.mypos.com](http://www.mypos.com)

Daugiau informacijos, kaip užregistruoti „myPOS“ sąskaitą, aktyvuoti terminalą ir pradėti juo naudotis, taip pat išsamią techninę specifikaciją bei duomenis galite rasti internete, svetainėje [mypos.com/welcome](http://mypos.com/welcome) arba nuskaitytę QR kodą.

## Norėdami aktyvuoti „myPOS“ terminalą turite turėti



1. „myPOS“ įrenginį



2. Išmanųjį telefoną, susietą su jūsų „myPOS“ sąskaita



## QR kodo aktyvavimas

### 1 žingsnis

„myPOS Ultra“, „myPOS Pro“, „Carbon“ – įjunkite „myPOS“ terminalą ir pasirinkite pageidaujama kalbą.

„myPOS Go 2“ – įjunkite „myPOS“ terminalą.

Terminalas automatiškai prisijungs prie interneto per iš anksto įdiegtą 4G DATA SIM kortelę. Taip pat galite prijungti terminalą per belaidį tinklą.

### 2 žingsnis

Prisijungęs prie interneto, POS terminalas automatiškai sugeneruos ir ekrane parodys QR kodą.

#### **Pastaba.**

*Saugumo sumetimais QR kodas galioja 15 minučių. Jei kodas nustoja galioti, iš naujo paleiskite procesą ir terminalas sugeneruos naują aktyvavimo kodą.*

### 3 žingsnis

Atidarykite programėlę „myPOS“, bakstelėkite **Įrenginiai** ir pasirinkite **QR piktogramą** dešiniajame kampe.

Nuskaitytę QR kodą, pasirinkite atsiskaitomąją sąskaitą, operacijų valiutą ir bakstelėkite **Aktyvuoti**.

Viskas paruošta!

## Kodo aktyvavimas

---

Taip pat galite aktyvuoti prietaisą rankiniu būdu įvesdami kodą mobiliojoje programėlėje.

### 1 žingsnis

Įjungę POS įrenginį ir prisijungę prie interneto, bakstelėkite **Aktyvuokite naudodami kodą**, rodomą po QR kodu.

### 2 žingsnis

Terminalas parodys aktyvavimo kodą.

### 3 žingsnis

Atidarykite programėlę „myPOS“, pasirinkite **Terminalai** ir bakstelėkite **piktogramą „+“** viršutiniame dešiniajame kampe.

### 4 žingsnis

Pasirinkite **Aktyvuoti myPOS terminalą**, bakstelėkite **POS terminalas**, pasirinkite **Įveskite kodą iš įrenginio** ir įveskite aktyvavimo kodą, kuris rodomas prietaiso ekrane.

### 5 žingsnis

Užpildykite įrenginio informaciją (pasirinkite valiutą, atsiskaitomąją sąskaitą, sąskaitos deskriptorių) ir bakstelėkite **Aktyvuoti**. Viskas paruošta!

## „myPOS“ debeto kortelės aktyvavimas

Aktyvuokite NEMOKAMĄ „myPOS Standard“ kortelę, kurią gavote kartu su savo terminalu, ir iš karto gaukite prieigą prie savo lėšų.

### 1 žingsnis

Atidarykite „myPOS“ mobiliąją programėlę, bakstelėkite **Kortelės**, dešiniajame ekrano kampe bakstelėkite piktogramą „+“ ir pasirinkite **Aktyvuoti kortelę**.

### 2 žingsnis

Įveskite visą kortelės numerį, pasirinkite sąskaitą ir valiutą, su kuria norite susieti sąskaitą. Štai ir viskas!

### Svarbu:

PIN kodą galima rasti programėlėje **myPOS** – pasirinkite **Kortelės** ir bakstelėkite PIN kodo piktogramą.

Jei jums reikia pagalbos, prašome susisiekti su mumis el. paštu [help@mypos.com](mailto:help@mypos.com)

## Svarbu

Produktui, įskaitant myPOS terminalą ir myPOS Business kortelę, netaikomi Vartotojų teisių įstatymai, įskaitant EB direktyvas dėl vartotojų apsaugos ir nuotolinio pardavimo direktyvas. Šis produktas nėra skirtas vartotojams, t.y. fiziniams asmenims, kurie veikia siekdami tikslų, nesusijusių su jų verslu, prekyba, amatu ar profesija.

Šis produktas yra priskiriamas finansinėms paslaugoms ir yra skirtas tik priimti mokėjimus iš fizinių ar juridinių asmenų, kurie vykdo teisėtą verslą kaip profesionalai, individualūs prekybininkai, pardavėjai, prekeiviai, savarankiškai dirbantys asmenys arba kitaip parduodantys prekes ar paslaugas.

## Garantija

Standartinis garantinis laikotarpis myPOS įrenginiams yra 1 metai nuo pirkimo datos. Jūs galite pratęsti įrenginio garantiją savo myPOS paskyroje.

Garantija neapima jokių kabelių, aksesuarų, kištukų, maitinimo blokų ar kitų prekių, kurie skiriasi nuo myPOS įrenginių ir myPOS Business kortelės, įtrauktų į pakuotę.

## Gražinimo sąlygos

Jūs turite teisę grąžinti visą myPOS pakuotę per 60 dienų nuo pirkimo dienos. Prašome perskaityti visą "Gražinimo sąlygų" informaciją, kurią galima rasti [www.mypos.com](http://www.mypos.com).

Jei myPOS įrenginys neveikia, prašome atsiųsti jį taisymui, vadovaujantis myPOS grąžinimo sąlygomis. Dėl išsamios informacijos apie remonto pagal RMA (grąžinimo leidimą) procesą, prašome susisiekti su myPOS klientų aptarnavimo centru el. paštu [help@mypos.com](mailto:help@mypos.com).

## Jei įrenginys buvo pavogtas

Įrenginio praradimo ar vagystės atveju, nedelsiant išjunkite jį savo myPOS paskyroje ir kuo skubiau informuokite myPOS klientų aptarnavimo centrą.

## Teisingas išmetimas

myPOS įrenginių, įskaitant jų baterijas ir kitus komponentus, negalima išmesti kartu su buitinėmis atliekomis, o tik specialiose elektroninių prietaisų išmetimo vietose.

Nusprendus nebenaudoti myPOS terminalo, rekomenduojame kreiptis į mus su prašymu atjungti myPOS terminalą nuo jūsų myPOS paskyros.

## Gamintojai

SHENZHEN XINGUODU TECHNOLOGY CO. LTD., China  
(myPOS Go 2, Ultra, Carbon, Sigma)

FEITIAN TECHNOLOGIES CO. LTD., China (myPOS Pro)

# Trumpa instrukcija

## myPOS Go 2

### **Kaip priimti mokėjimus**

Paspauskite bet kurį klavišą (išskyrus F1, F2 ir „Power“), kad patekti į Mokėjimo ekraną, ir įveskite operacijos sumą. Patvirtinkite, paspausdami žalią klavišą. Priklausomai nuo kliento kortelės, įdėkite kortelę į apatinį skaitytuvą, braukite per viršutinį skaitytuvą arba laikykite kortelę ar išmanųjį telefoną virš NFC skaitytuvo, norėdami apdoroti mokėjimą.

### **Kaip atšaukti operaciją**

Galima atšaukti tik paskutinę mokėjimo ar grąžinimo operaciją. Spauskite F1. Pasirinkite „Paskutinės operacijos atšaukimas“ ir patvirtinkite, paspausdami žalią klavišą.

### **Kaip atlikti grąžinimą**

Spauskite F1 ir pasirinkite „Grąžinimas“. Įveskite grąžinamą sumą ir patvirtinkite, paspausdami žalią klavišą. Priklausomai nuo kliento kortelės, įdėkite kortelę į apatinį skaitytuvą, braukite per viršutinį skaitytuvą arba laikykite kortelę

ar išmanųjį telefoną virš NFC skaitytuvo, norėdami apdoroti mokėjimą.

### **Kaip išduoti kvitą**

Patvirtinus operaciją, terminalo ekrane pasirodys nauja parinktis kvito patvirtinimui. Paspauskite 1 ir įveskite kliento el. pašto adresą, spausdami klavišą, kol pasirenkama norima raidė (patarimas: norėdami įvesti „@“ simbolį naudojant klaviatūrą, spauskite 1 šešis kartus iš eilės). Elektroninis kvitas bus automatiškai išsiųstas nurodytu el. pašto adresu.

Paspauskite 2 ir įveskite kliento mobiliojo telefono numerį, kad išsiųstumėte el. kvitą SMS žinute.

Paspauskite 3, jei norite atšaukti kvito išdavimą.

Atkreipkite dėmesį, kad myPOS Go 2 yra draugiškas aplinkai ir nenaudoja popieriaus. Jei norite klientams pateikti operacijos kvitą, pasinaudokite vienu iš aukščiau aprašytų būdų – siųskite kvitą SMS žinute arba el. paštu.

# Trumpa instrukcija

myPOS Ultra, Pro, Carbon

## **Kaip priimti mokėjimus**

Paleiskite iš anksto įdiegtą Mokėjimo programėlę, paliesdami programėlės piktogramą pagrindiniame ekrane. Įveskite operacijos sumą ir palieskite „Atlikta“. Priklausomai nuo kliento kortelės, įdėkite, perbraukite arba laikykite kortelę ar išmanųjį telefoną virš NFC skaitytuvo, kad apdorotumėte mokėjimą. Jei reikia, įveskite PIN kodą.

## **Kaip atšaukti operaciją**

Galima atšaukti tik paskutinę mokėjimo ar grąžinimo operaciją.

Mokėjimo programėlėje, viršutiniame kairiajame kampe esančiame pagrindiniame meniu palieskite "Paskutinės operacijos atšaukimas". Bus rodoma paskutinės patvirtintos operacijos informacija. Tada palieskite „Patvirtinti“. Jei operacija patvirtinta, palieskite „Kvitas“, kad atspausdintumėte kliento/prekybininko kvitą. Atmetus operaciją, kliento kvitas su atsisakymo

priežastimi bus atspausdintas automatiškai.

## **Kaip atlikti grąžinimą**

Mokėjimo programėlėje palieskite "Grąžinimas". Įveskite operacijos sumą ir palieskite „Atlikta“. Įdėkite, perbraukite arba laikykite kortelę ar išmanųjį telefoną virš NFC skaitytuvo ir, jei reikia, įveskite PIN kodą. Jei operacija patvirtinta, galite paliesti „Kvitas“, kad patektumėte į „Kvito“ ekraną. Jei tai mokėjimas lustine kortele, įvedant PIN kodą, tiesiog ištraukite kortelę. Atmetus operaciją, kliento kvitas su atsisakymo priežastimi bus atspausdintas automatiškai.

## **Kaip išduoti kvitą**

Sėkmingai atlikus operaciją Mokėjimo programėlėje, bus rodomas „Kvito“ ekranas. Pasirinkite atspausdinti arba išsiųsti kvitą el. paštu ar SMS žinute. Jei kvito nenorite, ekrano apačioje palieskite mygtuką „NESIŪSTI KVITO“, kad užbaigtumėte operaciją.

## EB atitikties deklaracija

Įrenginio gamintojas deklaruoja, kad šis gaminys atitinka atitinkamus Sąjungos derinimo teisės aktus: Sveikatos (RR) direktyvos 3.1 straipsnio a punktą), Saugos (RR) direktyvos 3.1 straipsnio a punktą), Elektromagnetinio suderinamumo (3.1 straipsnis), Radijo dažnių spektro naudojimo (RR) direktyvos 3.2 straipsnis).

Įrenginys atitinka pagrindinius ir kitus EB direktyvų RRTGJ 1999/5/EB bei susijusių EB direktyvų reikalavimus ir atitinkamai yra paženklintas "CE" ženklui.

## Importuotojas

myPOS Services Ltd. Business Park Varna, B6, Varna 9009, Bulgaria

## Sertifikatai ir EMV



## Prietaisų sertifikatai

### myPOS Go 2

- [UKCA](#)
- [Verification of compliance](#)
- [PSTI test report](#)
- [Declaration of Conformity & Device frequency bands](#)

### myPOS Ultra

- [UKCA](#)
- [Verification of compliance](#)
- [PSTI test report](#)
- [Declaration of Conformity & Device frequency bands](#)
- [EAA compliance](#)

### myPOS Pro

- [Declaration of Conformity & Device frequency bands](#)
- [EAA compliance](#)

### myPOS Carbon

- [UKCA](#)
- [Verification of compliance](#)
- [PSTI test report](#)
- [Declaration of Conformity & Device frequency bands](#)
- [EAA compliance](#)

### myPOS Sigma

- [UKCA](#)
- [Verification of compliance](#)
- [PSTI test report](#)
- [Declaration of Conformity & Device frequency bands](#)
- [EAA compliance](#)

### myPOS Slim

- [UKCA & Device frequency bands](#)
- [EAA compliance](#)
- [Declaration of Conformity](#)

# Įkainiai ir mokesčiai

**myPOS elektroninių pinigų sąskaitos atidarymas** yra nemokamas. Nėra jokių mėnesinių ar metinių aptarnavimo mokesčių, prekybininkas moka tik už naudojamas paslaugas. Mokesčiai už myPOS paslaugas pateikiami myPOS paskyroje, kiekvieno puslapio poraštėje.

**myPOS Business kortelė** išduodama nemokamai, apmokestinamos tik operacijos, atliktos kortele. Operacijų ir pinigų išgryninimo komisioniai mokesčiai nurodyti myPOS paskyroje. Svarbu žinoti, kad myPOS išduotos Business kortelės mokesčiai nustatomi, atsižvelgiant į kortelės valiutą. Todėl, skirtingoms kortelėms, susietoms su prekybininko sąskaita, bus taikomi skirtingi mokesčiai.

**Mokesčiai už myPOS aptarnavimo paslaugas** pateikiami myPOS paskyroje, kiekvieno puslapio poraštėje. Mokesčiai yra išskaidyti į internetinių paslaugų aptarnavimo ir POS terminalo aptarnavimo mokesčius.

Visą informaciją, susijusią su mūsų paslaugų kainodara, galite rasti [mypos.com](https://mypos.com), meniu "Kainodara".

# GO 2

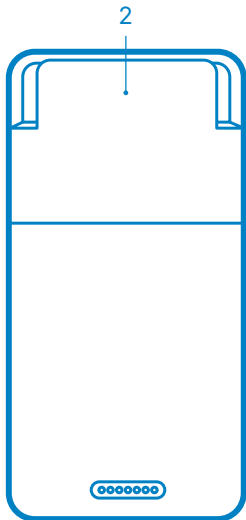

1. Maitinimo mygtukas
2. Magnetinių kortelių skaitytuvas
3. Įkroviklio laido USB jungtis
4. Lustinių kortelių skaitytuvas

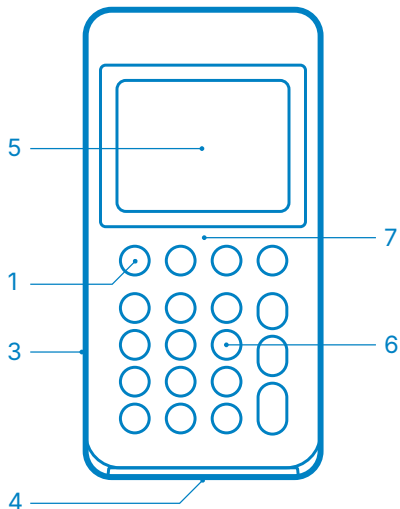

5. Monitorius
6. Paspaudžiami mygtukai
7. NFC skaitytuvas

## Terminalų apžvalga

# Ultra

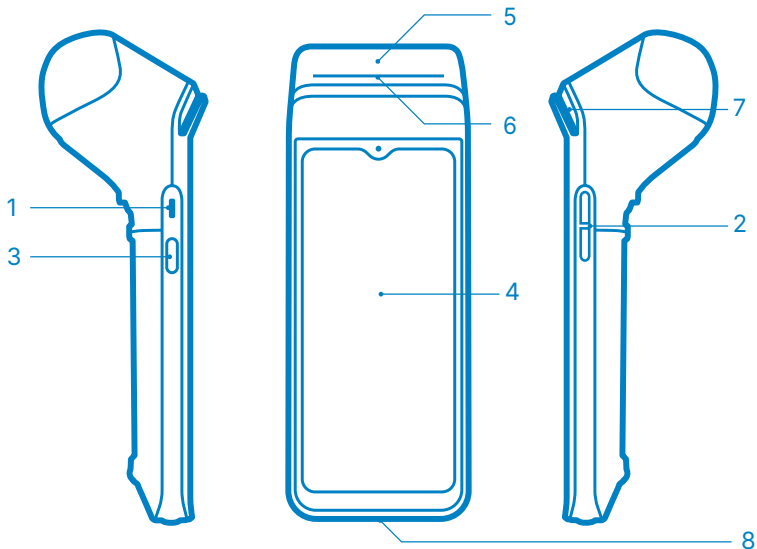

- 1. Įkroviklio laido USB jungtis
- 2. Garsumo mygtukas
- 3. Įjungimo/išjungimo mygtukas

- 4. Jutiklinis ekranas
- 5. NFC skaitytuvas
- 6. Kvity spausdintuvas

- 7. Magnetinių kortelių skaitytuvas
- 8. Lustinių kortelių skaitytuvas

# Pro

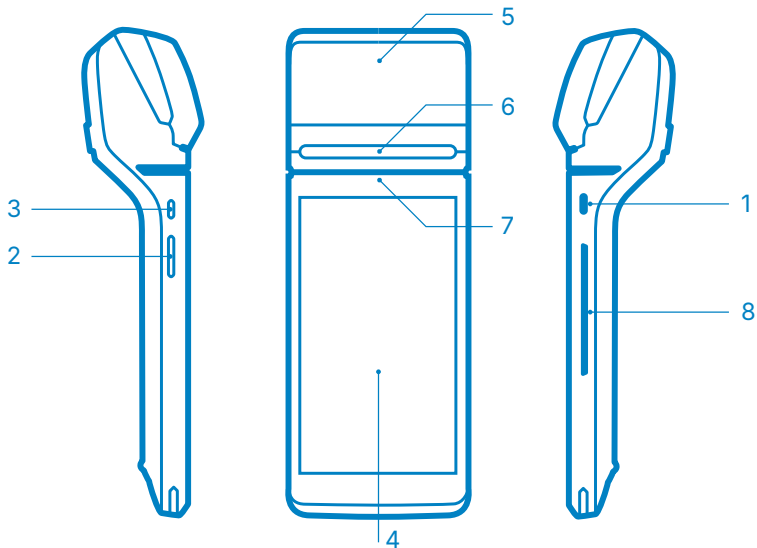

1. Įkroviklio laido USB jungtis
2. Garsumo mygtukas
3. Įjungimo/išjungimo mygtukas

4. Jutiklinis ekranas
5. NFC skaitytuvas
6. Kvitų spausdintuvas

7. Magnetinių kortelių skaitytuvas
8. Lustinių kortelių skaitytuvas

# Carbon

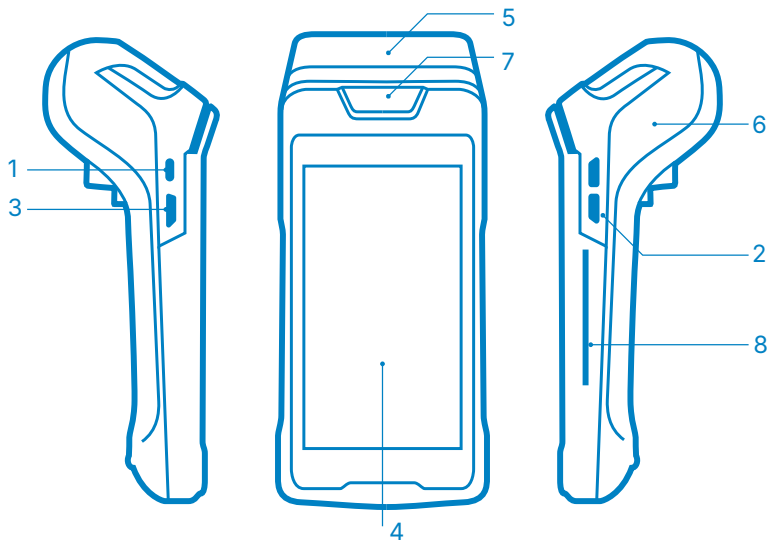

- 1. Įkroviklio laido USB jungtis
- 2. Garsumo mygtukas
- 3. Įjungimo/išjungimo mygtukas

- 4. Jutiklinis ekranas
- 5. NFC skaitytuvas
- 6. Kvity spausdintuvas

- 7. Magnetinių kortelių skaitytuvas
- 8. Lustinių kortelių skaitytuvas

# Sigma

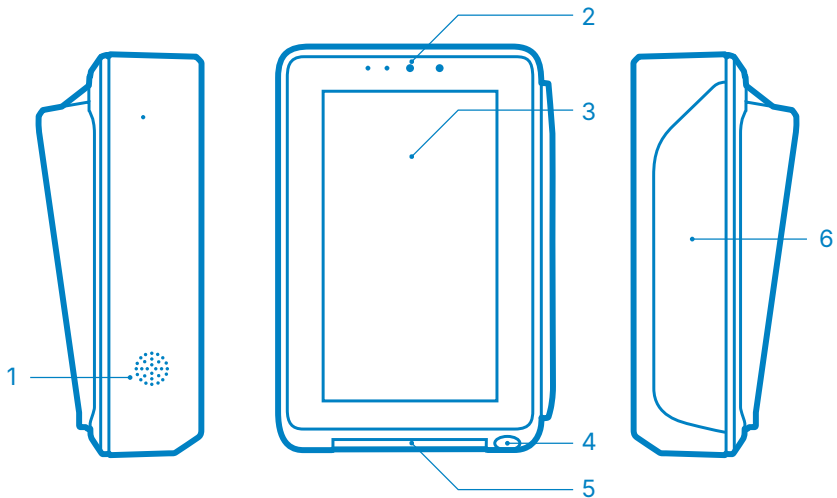

1. Garso kolonėlė
2. Artumo jutikliai ir kamera
3. NFC skaitytuvas

4. QR skaitytuvas
5. Lustinių kortelių skaitytuvas
6. Magnetinės juostelės kortelių skaitytuvas

# Į ką atkreipti dėmesį, diegiant ir eksploatuojant

## Bendroji elgesio/saugos informacija

- Su kortelių skaitytuvu visada turėtumėte elgtis labai atsargiai.
- Norėdami ilgai be problemų naudotis įrenginiu, saugokite jį nuo smūgių, vibracijos ar kritimo, nes tai gali sąlygoti gedimus ir brangų remontą.
- Kad kortelių skaitytuvas veiktų nepriekaištingai, jis turėtų stovėti ant kieto, sauso ir stabilaus paviršiaus.
- Turėtumėte imtis visų būtinų priemonių, kad jūsų įrenginys būtų laikomas atokiau nuo skysčių, išsiliejimų, magnetų ir drėgmės. Priešingu atveju, tai gali sąlygoti gedimus ir brangų remontą.
- Visada įkraukite myPOS mokėjimo terminalą kintamosios srovės adapteriu ir kabeliu, kurie pateikti įrenginio dėžutėje. To neužtikrinus, gali kilti sproginimas ar gaisras.
- Prieš įkrovimą įsitikinkite, kad kintamosios srovės adapteris ir laidas veikia ir yra tvirtai prijungti prie mokėjimo terminalo.
- Visada kraukite savo POS terminalą sausoje ir gerai vėdinamoje vietoje, atokiau nuo drėgmės šaltinių. Kai baterija visiškai įkrauta, atjunkite kintamosios srovės adapterį ir kabelį, kad būtų užtikrintas ilgas baterijos veikimo laikas.
- Nepažeiskite maitinimo laido ir maitinimo adapterio. Niekada nelenkite ir nesukite krovimo laido.
- Niekada nelaikykite kintamosios srovės adapterio ir laido drėgnoje aplinkoje, nes įkraunant jūsų POS terminalą, tai gali sukelti koroziją ir elektros šoką.

- Visada prijunkite ir atjunkite laidus ir įkroviklius, laikydami už laido galo.
- Prieš įkišdami kintamosios srovės kištukinį lizdą, patikrinkite maitinimo rozetę, ar ji atitinka terminale nustatytą įtampą.
- Nedėkite jokių pašalinių medžiagų į prievadus, nes tai sukels rimtus terminalo gedimus.
- Nedelsdami išjunkite prietaisą, jei jis pradeda skleisti dūmus, neįprastus kvapus ar keistus garsus. Jei tokiomis aplinkybėmis ir toliau naudosite įrenginį, kils gaisro ir elektros smūgio pavojus. Tokiais atvejais, turite atsiųsti įrenginį taisymui.
- Terminale nėra jokių dalių, kurias vartotojas galėtų sutaisyti. Gedimo atveju, nedelsdami išjunkite kortelių skaitytuvą ir pasirūpinkite, kad prietaisą remontuotų tik kvalifikuotas personalas. Jei atidarote ir taisote kortelių skaitytuvą namuose, garantija nustoja galioti.
- Gaminyje yra Wi-Fi sąsaja belaidžiam ryšiui palaikyti. Niekada nenaudokite įrenginio aplinkoje, kurioje jis gali sukelti trikdžius (lėktuvuose ir pan.).
- Laikykite įrenginį, bateriją ir įrangą vaikams nepasiekiamoje vietoje, kad vaikai negalėtų jų nuryti, sužeisti savęs ar kitų, arba nesugadintų pačių daiktų.
- Valykite kortelių skaitytuvą minkštu, šiek tiek drėgnu skudurėliu, švelniai nušluostydami. Niekada nevalykite prietaiso suslėgtu oru, stipriomis cheminėmis medžiagomis, tirpikliais ar stipriais valikliais, nes jie gali jį sugadinti.
- Draudžiama terminalą naudoti įstatymų draudžiamu būdu.

## Baterijos priežiūra

- Net jei nenaudojate savo kortelių skaitytuvo reguliariai, mes rekomenduojame jį įkrauti kartą per mėnesį.
- Venkite laikyti bateriją saulės šviesoje, dūmuose ar dulkelioje aplinkoje.
- Draudžiama gniuždyti, trypti, mesti bateriją į ugnį ar skystį.
- Nedelsdami pakeiskite bateriją, jei ji sugadinta (egzotermine ar deformuota).
- Įkrovimo temperatūra turi būti 0–40 °C.
- Laikyti ne žemesnėje kaip -20 °C ir ne aukštesnėje kaip 70 °C temperatūroje.

## „POS“ saugumo patikrinimai

Nuolatiniai POS saugumo patikrinimai yra PCI-DSS reikalavimas. Jie yra itin svarbūs jūsų verslo saugumui ir gerovei. Jums reikia atlikti periodinius „POS“ įrenginių auditus siekiant apsaugoti juos nuo duomenų praradimo ir nuolat tikrinti, ar jie nebuvo pažeisti. Jei jūsų įrenginys buvo prarastas, pavogtas ar pažeistas, nusiųskite el. laišką „myPOS“ klientų aptarnavimo centrui el. paštu [help@mypos.com](mailto:help@mypos.com) ir pridėkite [ciso@mypos.com](mailto:ciso@mypos.com) į slaptąją kopiją.

Norėdami sužinoti daugiau apie tai, kaip išlaikyti savo įrenginį saugų ir apsaugotą, perskaitykite mūsų svetainėje pateiktus DUK, pavadintus „POS“ įrenginių prekybininkų saugumo patikrinimai“.

# Trikčių šalinimas

Jei siūlomi sprendimai negali išspręsti problemos ar turite kitų klausimų, susisiekite su mūsų klientų aptarnavimo centru.

Kategorija	Triktis	Priežastis	Sprendimas
<b>Ijungtas/išjungtas maitinimas</b>	Neįmanoma įjungti terminalo	Nėra baterijos	Prijunkite kintamąjį maitinimą
		Kintamos srovės maitinimo šaltinis nėra tinkamai prijungtas	Patikrinkite, ar nepažeistas ar tinkamai įjungtas kintamosios srovės maitinimo tinklo kištukas
<b>Nepavyko nuskaityti kortelės</b>	Kortelės skaitymo klaida	Nešvarumai ant magnetinių kortelių skaitytuvo	Pridėkite vidutinio kietumo kartono gabalėlį ir kelis kartus perbraukite, kad nuo galvutės būtų nuvalyti nešvarumai
		Magnetinė kortelė yra nešvari arba išmagnetinta	Norėdami pašalinti nešvarumus nuo magnetinės kortelės, naudokite minkštą popierių. Jei yra problemų su kortele, ją turėtų pakeisti ją išdavęs bankas
		Kortelė perbraukta neteisingai	Atkreipkite dėmesį į magnetinę kryptį, o greitis, braukiant kortelę, turėtų būti vienodas
<b>PIN įvedimo klavišų/jutiklinio ekrano problema</b>	Nereaguoja	Įrenginio operacinė sistemos sistema užstrigo	Atjunkite maitinimo šaltinį ir bateriją, išjunkite terminalą ir paleiskite iš naujo

Mes pasilikame teisę keisti įvadinę instrukciją bei gerinti pateikiamos informacijos tinkamumą ir vientisumą, jus atitinkamai apie tai informuojant.

Mes neatsakome už neigiamus produkto naudojimo padarinius, jei nebuvo griežtai laikomasi šios įvadinės instrukcijos reikalavimų.