

# Leiðarvísir

## Ís



# Efnisyfirlit

|  |    |
|--|----|
| Velkomin(n) til myPOS .....                      | 1  |
| Svona á að virkja myPOS tækið.....               | 2  |
| Virkjun myPOS debetskorts.....                   | 5  |
| Flýtleiðbeiningar myPOS Go 2 .....               | 6  |
| Flýtleiðbeiningar myPOS Ultra, Pro, Carbon ..... | 8  |
| Tækjavottorð.....                                | 13 |
| Verð og gjöld.....                               | 14 |
| Yfirlit yfir tæki.....                           | 15 |
| Meðhöndlun, uppsetning og stjórnun.....          | 20 |
| Algeng vandamál .....                            | 23 |

# Velkomin(n) til myPOS

## Hraðar og öruggar greiðslur í fyrirrúmi!

Til hamingju með kaupin á myPOS posanum - byltingarkenndu tæki sem tekur við kredit- og debetkortagreiðslum á öruggan hátt!

### Það sem er í kassanum



myPOS posi



ÓKEYPIS myPOS fyrirtækiskort



Hleðslutæki



myPOS gagnakort  
uppsett og ókeypis í notkun

# Svona á að virkja myPOS tækið

Hafðu í huga að til að geta byrjað að nota myPOS tækið þarftu að hafa skráðan myPOS reikning á [www.mypos.com](http://www.mypos.com)

Frekari upplýsingar um hvernig á að stofna myPOS reikning, hvernig á að virkja tækið og byrja að nota það, ásamt öllum tæknilýsingum og gögnum má finna á netinu með því að fara á – [mypos.com/welcome](http://mypos.com/welcome) eða með því að skanna QR-kóðann.

## Til að virkja myPOS tækið þarftu að hafa



1. myPOS tækið þitt



2. Snjallsíma sem er tengdur við myPOS reikninginn þinn



## Virkjun með QR-kóða

### Skref 1

(myPOS Ultra, Pro, Carbon) Kveiktu á myPOS tækinu og veldu tungumálið sem þú vilt nota.

(myPOS Go 2) Kveiktu á myPOS tækinu.

Tækið tengist sjálfkrafa við netið í gegnum uppsetta 4G gagnakortið. Einnig er hægt að tengja tækið við Wi-Fi.

### Skref 2

Þegar posinn er tengdur við netið mun hann sjálfkrafa búa til QR-kóða og sýna hann á skjánum.

### Athugaðu:

*Af öryggisástæðum gildir QR-kóðinn í 15 mínútur. Ef kóðinn rennur út skaltu byrja ferlið upp á nýtt og þá mun tækið búa til nýjan virkjunarkóða.*

### Skref 3

Opnaðu myPOS appið, ýttu á **Tæki** og veldu **QR-táknið** í hægra horninu.

Þegar þú hefur skannað QR-kóðann skaltu velja uppgjörreikninginn, gjaldmiðil færslna og yta á **Virkja**.

Þá er allt komið!

## Virkjun með kóða

---

Einnig er hægt að virkja tækið með því að slá inn kóða í appinu.

### Skref 1

Þegar búið er að kveikja á posanum og tengja hann við netið skaltu ýta á „**Virkjaðu með kóða**“ sem birtist undir QR-kóðanum.

### Skref 2

Tækið mun sýna virkjunarkóða.

### Skref 3

Opnaðu myPOS appið, veldu **Tæki** og ýttu á + **táknið** í efra hægra horninu.

### Skref 4

Veldu „**Virkja myPOS tæki**“, ýttu á „**Posi**“, veldu „**Sláðu inn kóða úr tæki**“ og sláðu inn virkjunarkóðann sem birtist á skjánum á posanum.

### Skref 5

Fylltu út upplýsingarnar um tækið (veldu gjaldmiðil, uppgjörreikning, innheimtuaðila) og ýttu á „**Virkja**“. Þá er allt komið!

## Virkjun myPOS debetkorts

Virkjaðu ÓKEYPIS myPOS Standard-kortið sem þú fékkst með posanum og fáðu tafarlausan aðgang að peningunum þínum.

### Skref 1

Opnaðu myPOS appið, ýttu á „**Kort**“ og á + tæknið í hægra horninu á skjánum og veldu „**Virkja kort**“.

### Skref 2

Sláðu allt kortanúmerið inn, veldu reikning og gjaldmiðil sem þú vilt tengja það við. Þá er allt tilbúið!

### Mikilvægt:

Þú getur fundið PIN-númerið þitt í myPOS appinu – farðu einfaldlega í „**Kort**“ og ýttu á PIN-táknið.

Ef þú þarft aðstoð við þessi skref skaltu endilega hafa samband við okkur á [help@mypos.com](mailto:help@mypos.com)

# Flýtleiðbeiningar

## myPOS Go 2

### Að taka við greiðslum

Ýttu á hvaða hnapp sem er (nema F1, F2 og Power) til að fara á greiðsluskjáinn og sláðu inn upphæð færslunnar. Staðfestu með græna hnappinum. Eftir því hvernig kort viðskiptavinarinn er með skaltu setja kortið í kortalesarann neðst, renndu því í gegn efst á tækinu eða haltu kortinu eða snjallsímanum fyrir ofan NFC lesarann til að hefja greiðsluna.

### Að ógilda færslu

Aðeins er hægt að gera síðustu færslu eða endurgreiðslufærslu ógildar. Ýttu á F1. Veldu Ógilda síðustu færslu og staðfestu með græna hnappinum

### Að gera endurgreiðslu

Ýttu á F1 og veldu Endurgreiðsla. Sláðu inn upphæð endurgreiðslunnar og ýttu á græna hnappinn til að staðfesta. Eftir því hvernig kort viðskiptavinarinn er með skaltu setja kortið í kortalesarann neðst, renndu því í gegn efst á tækinu eða haltu

kortinu eða snjallsímanum fyrir ofan NFC lesarann til að hefja greiðsluna.

### Að gera kvittun

Þegar færsla hefur farið í gegn birtist nýr valmöguleiki fyrir kvittun á skjá posans. Ýttu á 1 og sláðu inn netfang viðskiptavinarins með því að ýta á lykilinn þar til réttur stafur kemur upp. (Ábending: til að slá inn „@“ táknið með takkaborðinu, skaltu ýta á 1 sex sinnum í röð). Rafræn kvittun verður sjálfkrafa send á uppgefið netfang.

Til að senda rafræna kvittun með SMS, skaltu ýta á 2 og slá inn farsímanúmer viðskiptavinarins.

Ýttu á 3 til að hætta við útgáfu kvittunar.

Athugaðu að myPOS Go 2 er umhverfisvænn og pappírslaus. Ef þú vilt láta viðskiptavini þína fá kvittun skaltu velja ofangreinda valmöguleika – með textaskila-boðum eða tölvupósti.

# Flýtleiðbeiningar

myPOS Ultra, Pro, Carbon

## Að taka við greiðslum

Opnaðu foruppsetta greiðsluappið með því að ýta á app-táknið á heimaskjánum. Sláðu inn upphæð færslunnar og ýttu á Lokið. Eftir því hvernig kort viðskiptavinurinn er með skaltu setja kortið í lesarann, renna því í gegn eða halda kortinu eða snjallsímanum fyrir ofan NFC lesarann til að hefja greiðsluna. Sláðu inn PIN-númer ef beðið er um það.

## Að ógilda færslu

Aðeins er hægt að gera síðustu færslu eða endurgreiðslufærslu ógildar.

Í greiðsluappinu skaltu ýta á Ógilda síðustu færslu í aðalvalmyndinni, efst í vinstra horninu. Upplýsingar um síðustu færslu munu birtast. Ýttu síðan á Staðfesta til að halda áfram. Ef færslan er samþykkt skaltu ýta á Kvittun til að prenta út kvittun fyrir viðskiptavin eða sóluaðila. Ef færslunni er hafnað mun kvittun

viðskiptavinar prentast sjálfkrafa út með ástæðu höfnunarinnar.

## Að gera endurgreiðslu

Í greiðsluappinu skaltu ýta á Endurgreiðsla. Sláðu inn endurgreiðsluupphæðina og ýttu á Lokið. Settu kortið í lesarann, renndu því í gegn eða haltu því eða snjallsímanum fyrir ofan NFC lesarann á posanum og sláðu inn kóða ef beðið er um það. Ef færslan fer í gegn geturðu ýtt á Kvittun til að fara í kvittanaskjáinn. Ef greiðslan er með örgjörva og PIN-númeri skaltu taka kortið út. Ef færslunni er hafnað mun kvittun viðskiptavinar prentast sjálfkrafa út með ástæðu höfnunarinnar.

## Að gera kvittun

Þegar greiðsla hefur heppnast með greiðsluappinu birtist kvittanaskjáriinn. Veldu síðan hvort þú viljir prenta kvittun út eða senda hana með tölvupósti eða textaskilaboðum. Ef þú vilt ekki kvittun skaltu ýta á hnappinn EKKERT AFRIT neðst á skjánum til að klára færsluna.

## Mikilvægt

Varan, að meðtöldu myPOS tækinu og myPOS viðskiptakortinu, fellur ekki undir neytendalög, þar á meðal EB-tilskipanir um neytendavernd og fjarsölutilskipanir. Þessi vara er ekki ætluð neytendum sem þýðir að einstaklingar eiga ekki að nota vöruna utan rekstursins.

Þessi vara flokkast sem fjármálaþjónusta og er einungis ætluð til greiðsluviðtöku fyrir þjónustu eða varning frá einstaklingum eða lögaðilum með löglega starfsemi, sem er fagfólk, einrykjar, kaupaðilar, söluaðilar, sjálfstætt starfandi eða annars konar aðilar sem selja þjónustu og varning.

## Ábyrgð

Venjulegt ábyrgðartímabil fyrir myPOS þjónustu er 1 ár frá kaupdegi. Hægt er að framlengja ábyrgð tækisins á myPOS reikningnum.

Ábyrgðin nær ekki yfir snúrur, fylgihluti, innstungur, aflagjafa eða aðra aukahluti sem ekki eru hluti af myPOS tækinu og myPOS viðskiptakortinu sem finna má í myPOS pakkanum.

## Skilastefna

Þú hefur rétt á að skila öllum myPOS pakkanum innan 60 daga frá kaupdegi. Hægt er að lesa skilastefnuna í heild sinni á [mypos.com](https://mypos.com).

Ef myPOS tækið virkar ekki skal senda það til viðgerðar eins og lagt er til í skilastefnu myPOS. Ítarlegri upplýsingar um ferlið Viðgerð - RMA (e. Return Material Authorization) er hægt að nálgast hjá þjónustuveri okkar í [help@mypos.com](mailto:help@mypos.com).

## Stolið tæki

Ef tækið týnist eða því er stolið skal gera það óvirkt á myPOS reikningnum án tafar og gera þjónustuveri myPOS strax viðvart.

## Förgun

Ekki er leyfilegt að farga myPOS tækinu, þar á meðal rafhlöðunni og öðrum ihlutum, með almennu heimilissorpi, heldur skal fara með það í viðeigandi endurvinnslustöð.

Ef þú ákveður að hætta að nota myPOS tækið mælum við með því að hafa samband við okkur og biðja okkur um að gera tækið óvirkt af myPOS reikningnum þínum.

## Framleiðendur

SHENZHEN XINGUODU TECHNOLOGY CO. LTD., China  
(myPOS Go 2, Ultra, Carbon, Sigma)

FEITIAN TECHNOLOGIES CO. LTD., China (myPOS Pro)

## EB-samræmisýfirlýsing

Framleiðandi tækisins lýsir því yfir að þessi vara sé í samræmi við viðeigandi samræmingu á löggjöf sambandsins: Heilsa (3. grein 1(a) tilvísáðrar tilskipunar), öryggi (3. grein 1(a) tilvísáðrar tilskipunar), rafsegulþol (3. grein 1 (b) tilvísáðrar tilskipunar), rófnótkun fjarSKIP-tatíðni (3. grein 2 tilvísáðrar tilskipunar).

Tækið er samrýmanlegt grunnkröfum og öðrum kröfum EB-tilskipanna R&TTE 1999/5/CE og tengdra EB-tilskipana og ber CE-merkið í samræmi við það.

## Innflutningsaðili

myPOS Services Ltd. Business Park Varna, B6, Varna 9009, Búlgaríu

## Vottorð og EMV



## Tækjavottorð

### myPOS Go 2

- [UKCA](#)
- [Verification of compliance](#)
- [PSTI test report](#)
- [Declaration of Conformity & Device frequency bands](#)

### myPOS Ultra

- [UKCA](#)
- [Verification of compliance](#)
- [PSTI test report](#)
- [Declaration of Conformity & Device frequency bands](#)
- [EAA compliance](#)

### myPOS Pro

- [Declaration of Conformity & Device frequency bands](#)
- [EAA compliance](#)

### myPOS Carbon

- [UKCA](#)
- [Verification of compliance](#)
- [PSTI test report](#)
- [Declaration of Conformity & Device frequency bands](#)
- [EAA compliance](#)

### myPOS Sigma

- [UKCA](#)
- [Verification of compliance](#)
- [PSTI test report](#)
- [Declaration of Conformity & Device frequency bands](#)
- [EAA compliance](#)

### myPOS Slim

- [UKCA & Device frequency bands](#)
- [EAA compliance](#)
- [Declaration of Conformity](#)

# Verð og gjöld

Það kostar ekkert að **opna myPOS rafeyrisreikning**. Það eru engin mánaðarleg eða árleg þjónustugjöld, söluaðilinn greiðir aðeins fyrir þjónustuna sem hann notar. Gjöldin fyrir myPOS þjónustuna er hægt að finna á myPOS reikningnum, í síðufæti hvernar síðu.

**myPOS viðskiptakortið** er ókeypis, aðeins er greitt fyrir aðgerðir sem gerðar eru með kortinu. Færslu- og úttektargjöld er hægt að finna á myPOS reikningnum. Mikilvægt er að hafa í huga að gjöldin fyrir myPOS viðskiptakort eru ákvörðuð út frá gjaldmiðli kortsins. Því munu mismunandi gjöld eiga við mismunandi kort sem tengd eru við reikning söluaðila.

**Gjöldin fyrir myPOS færsluþjónustu** er hægt að finna á myPOS reikningnum, í síðufæti hvernar síðu. Gjöldunum er skipt í færsluþjónustu á netinu og færslugjöld í posa.

Allar upplýsingar um verð á þjónustu okkar er hægt að finna á [mypos.com](https://mypos.com), í valmyndinni Verð.

# GO 2

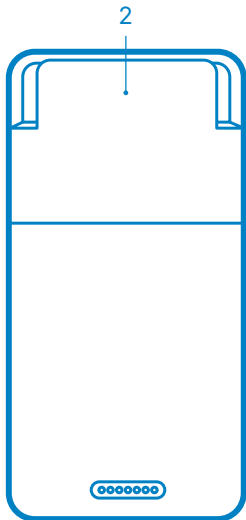

1. Hnappur til að kveikja/slökkva
2. Lesari fyrir segulrönd
3. USB-rauf fyrir hleðslunúru
4. Lesari fyrir örgjörvakort

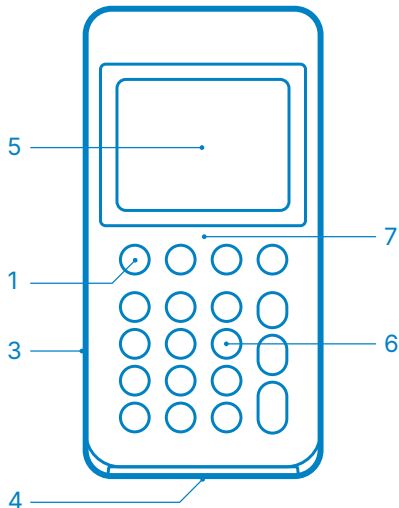

5. Skjár
6. Takkaborð
7. NFC-lesari

**Yfirrit yfir tæki**

# Ultra

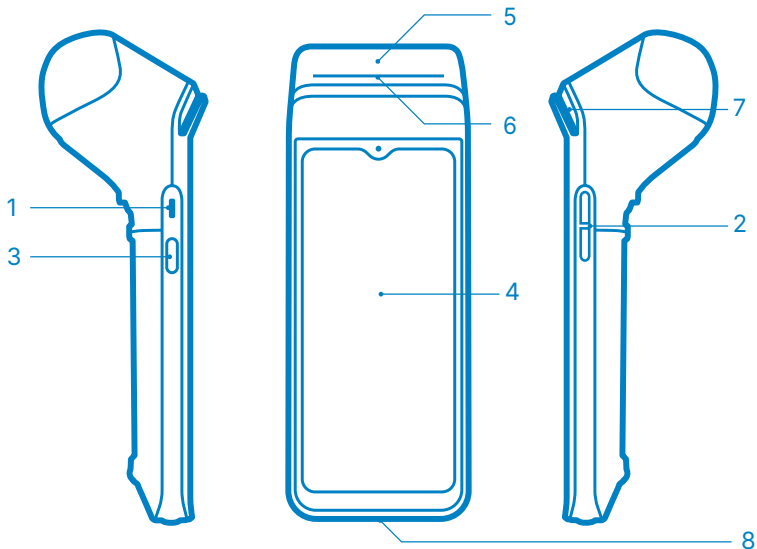

1. USB-rauf fyrir hleðslusnúru
2. Hnappur fyrir hljóðstyrk
3. Hnappur til að kveikja/slökkva
4. Snertiskjár

5. NFC-lesari
6. Kvittanaprentari
7. Lesari fyrir segulrönd
8. Lesari fyrir örgjörva

# Pro

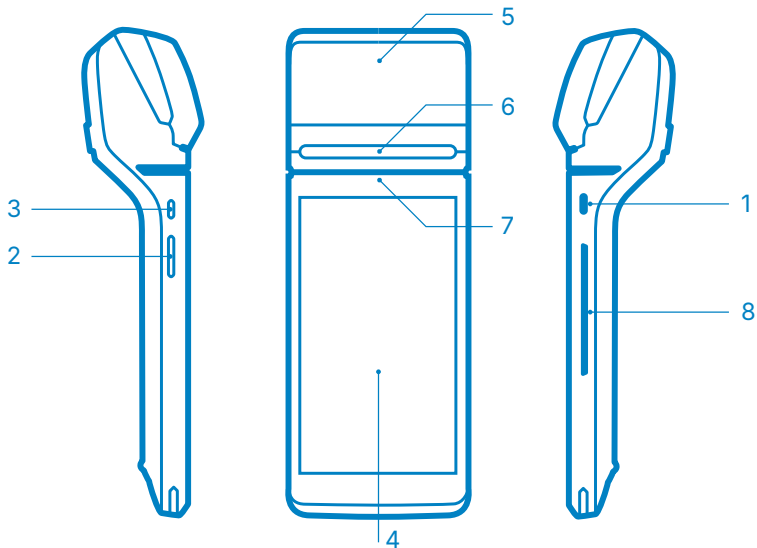

1. USB-rauf fyrir hleðslunúru
2. Hnappur fyrir hljóðstyrk
3. Hnappur til að kveikja/slökkva
4. Snertiskjár

5. NFC-lesari
6. Kvittanaprentari
7. Lesari fyrir segulrönd
8. Lesari fyrir örgjörva

# Carbon

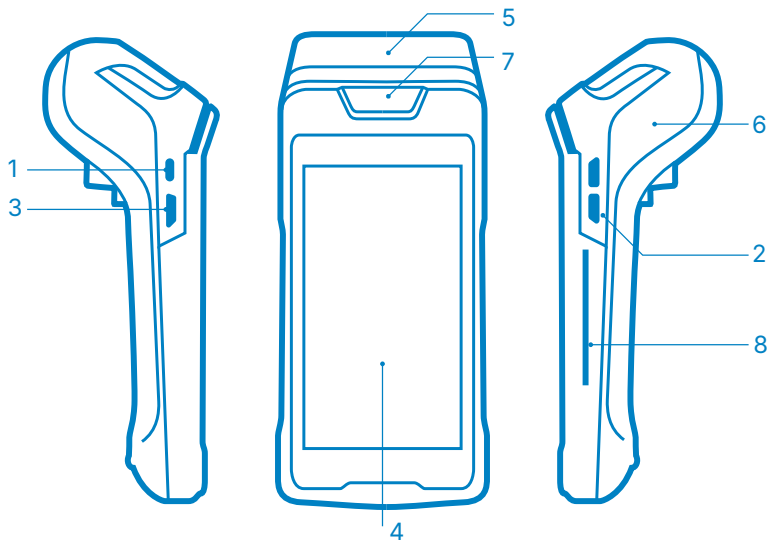

1. USB-rauf fyrir hleðslusnúru
2. Hnappur fyrir hljóðstyrk
3. Hnappur til að kveikja/slökkva
4. Snertiskjár

5. NFC-lesari
6. Kvittanaprentari
7. Lesari fyrir segulrönd
8. Lesari fyrir örgjörva

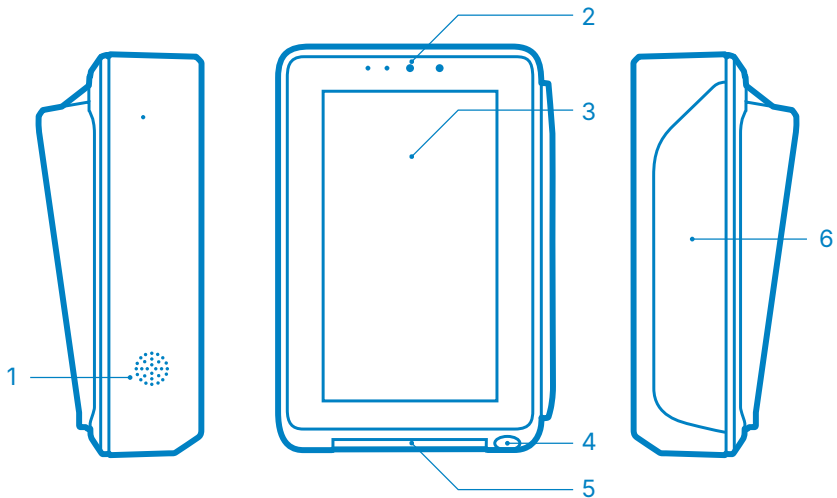

1. Hljóð hátalari
2. Nálægðarskynjarar og myndavél
3. NFC lesandi

4. QR skanni
5. Chipkortalesari
6. Segulrönd kortalesari

# Meðhöndlun, uppsetning og stjórnun

## Almenn meðhöndlun/almennar öryggisupplýsingar

- Það ætti alltaf að meðhöndla kortalesarann af varkárni.
- Til þess að posinn virki vel og lengi skal verja hann fyrir höggi og titringi og eins varast að missa hann þar sem það gæti valdið bilun og kostnaðarsömum viðgerðum.
- Leggja ætti kortalesarann á gegnheilt, þurr og stöðugt yfirborð svo hann virki vel.
- Mikilvægt er að halda tækinu frá vökvum, seglum, röku umhverfi og vætu. Ef ekki er farið eftir því getur tækið bilað og endað í kostnaðarsamri viðgerð.
- Alltaf skal hlaða myPOS greiðsluvélina með hleðslutækinu og snúrunni sem fylgja með í kassa tækisins. Ef slíkt er ekki gert gæti það valdið sprengingu eða eldi.
- Áður en tækið er sett í hleðslu skal ganga úr skugga um að hleðslutækið og snúran virki eins og skyldi og að þau séu vel tengd við greiðsluvélina.
- Alltaf skal hlaða myPOS posann í þurru og vel loftræstu umhverfi og í hæfilegri fjarlægð frá rakagjöfum. Taka skal hleðslutækið og snúruna úr sambandi þegar rafhlaða er fullhlaðin til að varðveita endingu rafhlöðunnar.
- Ekki skal skemma hleðslutækið eða snúruna. Aldrei skal beygja eða snúa upp á hleðslusnúruna.
- Halda skal hleðslutækinu og snúrunni alfarið frá röku umhverfi þar

sem það getur valdið ryði og raflosti þegar posinn er í hleðslu.

- Þegar snúrur og hleðslutæki eru sett í samband eða tekin úr sambandi skal alltaf grípa við enda snúrunnar.
- Skoða skal hvort innstungan samræmist rafspennu posans áður en hleðslutækið er sett í samband.
- Ekki skal setja aðskotahluti í raufir á tækinu þar sem það getur valdið miklum skemmdum á posanum.
- Ef óvenjuleg lykt, skritin hljóð eða reykur kemur frá tækinu skal slökkva strax á tækinu. Ef haldið er áfram að nota tækið við slíkar aðstæður er hætt á sprengingu eða eldi. Fara skal með tækið í viðgerð í þessum tilvikum.
- Posinn inniheldur enga íhluti sem notendur mega sjálfir gera við. Ef tækið bílar skal slökkva strax á því og fara með það einungis í viðgerð til viðurkennds þjónustuaðila. Ef tækið er opnað og gert við það heimavið ógildist ábyrgð tækisins.
- Varan kemur með Wi-Fi viðmóti svo hægt sé að tengjast þráðlaust. Aldrei skal nota tækið þar sem það gæti valdið truflunum (t.d. í flugvél).
- Geyma skal tækið, rafhlöðu og fylgihluti þar sem börn ná ekki til, til að koma í veg fyrir slys á börnum eða fólki, eða skemmdir á hlutunum sjálfum.
- Þegar tækið er þrifið skal nota mjúkan og örllítið rakan klút og strjúka létt yfir. Aldrei skal nota þrýstiloft, sterk efni, leysiefni eða sterk hreinsiefni til að þrifa tækið þar sem það gæti valdið skemmdum.
- Bannað er að nota tækið á ólöglegan hátt.

## Umhirða rafhlöðu

- Þó tækið sé ekki notað reglulega mælum við engu að síður með því að það sé hlaðið einu sinni í mánuði.
- Forðast skal að setja rafhlöðuna í beint sólarljós eða reykmettað eða rykugt umhverfi.
- Bannað er að kremja eða stiga á rafhlöðuna, eða kasta henni í eld eða vökva.
- Skipta skal um rafhlöðu tafarlaust ef hún er skemmd (útvermin eða skökk).
- Hleðsluhastig ætti að vera 0-40°C.
- Ekki skal geyma rafhlöðuna við minna en -20°C eða meira en 70°C.

## Öryggiseftirlit á posum

Reglulegt öryggiseftirlit á posum er skylda samkvæmt PCI-DSS stöðlum og er nauðsynlegt fyrir öryggi og velferð fyrirtækisins þíns. Þú þarft að keyra reglulegt eftirlit á posunum þínum og athuga hvort átt hefur verið við þá til að koma í veg fyrir gagnatap. Ef tækið þitt er týnt, því hefur verið stolið eða þú hefur tekið eftir að átt hefur verið við það skaltu senda tölvupóst á þjónustuver myPOS í [help@mypos.com](mailto:help@mypos.com) og setja [ciso@mypos.com](mailto:ciso@mypos.com) í afrit.

Til að fá frekari upplýsingar um hvernig eigi að halda tækinu þínu öruggu skaltu skoða algengar spurningar á vefsvæðinu okkar undir „Öryggiseftirlit söluaðila á posum“.

# Algeng vandamál

Ef tillögur að lausnum leysa ekki úr vandamálinu eða aðrar spurningar vakna skal hafa samband við þjónustuverið okkar.

| Flokkur                                  | Villa                         | Ástæða   | Lausn   |
|--|-------------------------------|--|---|
| <b>Straumur<br/>Kveikt/slökkt</b>        | Ekki hægt að kveikja á tækinu | Engin rafhlaða                                   | Stinga hleðslutæki í samband  |
|  |                               | Hleðslutæki er ekki almennilega í sambandi       | Athugið hvort klóin á hleðslutækinu sé skemmd eða tengd rétt  |
| <b>Lestur korts mistókst</b>             | Villa í kortalestri           | Óhreinindi á eða í lesara fyrir segulrönd        | Takið miðlungsharðan pappa og dragið nokkrum sinnum til að hreinsa í burtu óhreinindi   |
|  |                               | Kortið með segulröndinni er óhreint eða afseglað | Notið mjúkan pappír til að fjarlægja óhreinindin á kortinu. Ef vandamál er með kortið skal skipta því út í þeim banka sem gefur kortið út |
|  |                               | Kortinu er rennt á rangan hátt                   | Athugið hvar segulröndin liggur og að hraðinn þegar kortinu er rennt í gegn sé jafn.  |
| <b>Vandamál með lyklaborð/snertiskjá</b> | Engin svörun                  | Stýrikerfi tækisins hefur hrunið                 | Takið tækið og rafhlöðuna úr sambandi, slökkið á tækinu og endurræsið   |

Við áskiljum okkur rétt á að breyta þessum leiðarvísi og bæta innihald hans og áreiðanleika upplýsinga hans, við það tilefni munum við senda þér tilkynningu þess efnis.

Við berum ekki ábyrgð á afleiðingum þess að tækið sé ekki notað á réttan hátt samkvæmt þessum leiðarvísi.