

Tervetulo-opas

FI



Sisälllys

Tervetuloa myPOSiin	1
Miten myPOS-laite aktivoidaan	2
myPOS-pankkikortin aktivointi	5
Pikaopas myPOS Go 2	6
Pikaopas myPOS Ultra, Pro, Carbon	8
Laitteen sertifikaatit	13
Hinnoittelu ja kulut	14
Laitteiden yleiskuvaus	15
Asennus- ja käyttöhuomioita	20
Vianmääritys	23

Tervetuloa myPOSiin

Nopeiden ja turvallisten maksujen maailmaan!

Onnittelut myPOS-maksupäätteen ostosta – mullistavan laitteen, jolla voidaan turvallisesti hyväksyä luotto- ja pankkikorttimaksuja!

Mitä pakkaus sisältää



myPOS-maksupääte



MAKSUTON myPOS-yrityskortti



Laturi



Esiasennettu ja maksuton
myPOS DATA -kortti

Miten myPOS-laite aktivoidaan

Huomaa: jotta voit aloittaa myPOS-laitteesi käytön, sinun tulee olla rekisteröinyt myPOS-tili osoitteessa **www.mypos.com**

Saat lisätietoa myPOS-tilin rekisteröimisestä, laitteen aktivoinnista ja sen käytön aloittamisesta sekä kattavista teknisistä tiedoista verkosta osoitteesta **mypos.com/welcome** tai skannaamalla QR-koodin.

myPOS-laitteen aktivoinniseksi tarvitset



1. myPOS-laitteesi



2. myPOS-tiliisi liitetyn älypuhelimien



Aktivointi QR-koodilla

Vaihe 1

(myPOS Ultra, Pro, Carbon) Kytke myPOS-laite päälle ja valitse haluamasi kieli.

(myPOS Go 2) Kytke myPOS-laite päälle.

Laite yhdistää automaattisesti internetiin esiasennetun 4G DATA-SIM-kortin kautta. Vaihtoehtoisesti voit yhdistää laitteen internetiin Wi-Fi-yhteydellä.

Vaihe 2

Kun kassamaksupäätte on yhdistetty internetiin, se luo ja näyttää automaattisesti näytöllään QR-koodin.

Huomautus:

Turvallisuussyistä QR-koodi on voimassa 15 minuuttia. Jos koodi vanhenee, aloita prosessi alusta, ja laite luo uuden aktivointikoodin.

Vaihe 3

Avaa myPOS-sovellus, napauta **Laitteet** ja valitse **QR-kuvake** oikeassa kulmassa.

Kun olet skannannut QR-koodin, valitse selvitystili ja tapahtumavaluutta ja napauta **Aktivoi**.

Valmista!

Aktivointi koodilla

Vaihtoehtoisesti voit aktivoida laitteesi antamalla manuaalisesti koodin mobiilisovelluksessa.

Vaihe 1

Kun maksupäätelaitteesi on päällä ja yhdistetty internetiin, napauta QR-koodin alla lukevaa tekstiä **Aktivoi koodilla**.

Vaihe 2

Laitte näyttää aktivointikoodin.

Vaihe 3

Avaa myPOS-sovellus, valitse **Laitteet** ja napauta oikeassa yläkulmassa olevaa **+-kuvaketta**.

Vaihe 4

Valitse **Aktivoi myPOS-laite**, napauta **Kassamaksupääte**, valitse **Anna koodi laitteesta** ja anna aktivointikoodi, kuten se näkyy laitteen näytöllä.

Vaihe 5

Täytä laitteesi tiedot (valitse valuutta, selvitystili, laskutuskuvaus) ja napauta **Aktivoi**. Valmista!

myPOS-pankkikortin aktivointi

Aktivoi ILMAINEN myPOS Standard -korttisi, jonka sait laitteesi mukana, ja saat välittömän pääsyn rahoihisi.

Vaihe 1

Avaa myPOS-mobiilisovellus, napauta **Kortit** ja +-kuvaketta näytön oikeassa kulmassa ja valitse **Aktivoi kortti**.

Vaihe 2

Syötä kortin koko numero ja valitse tili ja valuutta, johon haluat liittää sen. Siinä kaikki!

Tärkeää:

PIN-koodisi on saatavilla myPOS-sovelluksessa – mene vain **Kortit**-valikkoon ja napauta PIN-kuvaketta.

Jos tarvitset apua näiden vaiheiden kanssa, älä epäröi lähettää meille sähköpostia osoitteeseen help@mypos.com

Maksujen hyväksyminen

Paina mitä tahansa näppäintä (paitsi F1, F2 tai virtanäppäin) siirtyäksesi Maksu-näkymään ja syöttääksesi tapahtuman summan. Vahvista vihreällä näppäimellä. Asiakkaasi kortista riippuen syötä kortti alhaalla olevaan lukijaan, vedä sitä ylhäällä olevassa lukijassa tai pidä korttia tai älypuhelinta lähilukulaitteen yläpuolella maksun käsittelemiseksi.

Tapahtuman mitätöiminen

Vain viimeisin maksu- tai hyvitystapahtuma voidaan mitätöidä. Paina F1. Valitse Viimeisimmän tapahtuman mitätöinti ja vahvista vihreällä näppäimellä.

Hyvityksen tekeminen

Paina F1-näppäintä ja valitse Hyvitys. Syötä hyvityksen summa ja vahvista painamalla vihreää näppäintä. Asiakkaasi kortista riippuen syötä kortti alhaalla olevaan lukijaan, vedä sitä ylhäällä olevassa lukijassa tai pidä korttia tai älypuhelinta lähilukulaitteen yläpuolella maksun käsittelemiseksi.

Kuitin antaminen

Kun tapahtuma on hyväksytty,

uusi Kuitin vahvistus -valinta ilmestyy laitteen näytölle. Paina 1 ja syötä asiakkaan sähköpostiosoite painamalla näppäintä, kunnes haluttu kirjain on valittuna (vinkki: @-symbolin syöttämiseksi näppäimistöllä paina 1-näppäintä kuusi kertaa).

Sähköinen kuitti lähetetään automaattisesti syötettyyn sähköpostiosoitteeseen. Paina 2 ja syötä asiakkaan matkapuhelinnumero lähettääksesi sähköisen kuitin tekstiviestitse.

Paina näppäintä 3 peruuttaaksesi kuitin antamisen.

Huomaathan, että myPOS Go 2 on ympäristöystävällinen ja paperiton. Jos haluat antaa asiakkaillesi kuitin tapahtumasta, käytä jotakin yllä kuvatuista tavoista – sähköpostitse tai tekstiviestitse.

Pikaopas

myPOS Ultra, Pro, Carbon

Maksujen hyväksyminen

Käynnistä esiasennettu Maksaminen-sovellus napauttamalla sovelluksen kuvaketta aloitusnäkyssä. Syötä tapahtuman summa ja napauta Valmis. Asiakkaasi kortista riippuen syötä kortti lukijaan, vedä sitä tai pidä korttia tai älypuhelinta lähilukulaitteen yläpuolella maksun käsittelemiseksi. Syötä PIN-koodi tarvittaessa.

Tapahtuman mitätöiminen

Vain viimeisin maksu- tai hyvitystapahtuma voidaan mitätöidä.

Napauta Maksaminen-sovelluksessa Mitätöi viimeisin tapahtuma sovelluksen päävalikossa vasemmassa yläkulmassa. Viimeisimmän hyväksytyt tapahtuman tiedot näytetään. Napauta sitten Hyväksy jatkaaksesi. Jos tapahtuma hyväksytään, napauta Kuitti tulostaaksesi asiakkaan/kauppiaan kuittikappaleen. Jos tapahtuma hylätään, asiakkaan kuitti hylkäyksen syyllä tulostetaan automaattisesti.

Hyvityksen tekeminen

Napauta Maksaminen-sovelluksessa Hyvitä. Syötä hyvityksen summa ja napauta

Valmis. Liitä, vedä tai pidä korttia tai älypuhelinta maksupäätteen lähilukijan yläpuolella ja syötä koodi tarvittaessa. Jos tapahtuma hyväksytään, voit napauttaa Kuitti-kohtaa siirtyäksesi kuittinäkökymään. Jos maksu on suoritettu sirulla ja PIN-koodilla, vedä vain kortti ulos. Jos tapahtuma hylätään, asiakkaan kuitti hylkäykseen syyllä tulostetaan automaattisesti.

Kuitin antaminen

Onnistuneen tapahtuman jälkeen Kuitti-näkymä näytetään Maksaminen-sovelluksessa. Valitse sitten, haluatko tulostaa vai lähettää kuitin sähköpostitse tai tekstiviestitse. Jos et halua kuittia, napauta EI KUITTIA-kuvaketta ruudun alareunassa päättääksesi tapahtuman.

Tärkeää

Tuote, mukaan lukien myPOS-laite ja -yrityskortti eivät kuulu kuluttajalainsäädännön piiriin, mukaan lukien EY-direktiivit kuluttajansuojasta ja etämyyntidirektiivit. Tätä tuotetta ei ole tarkoitettu kuluttajille, joka tarkoittaa luonnollista henkilöä kaupankäynnin, liiketoiminnan, ammatikunnan tai ammatin ulkopuolella.

Tämä tuote luokitellaan rahoituspalveluksi ja se on tarkoitettu vain maksujen hyväksymiseen sellaisten luonnollisten tai oikeushenkilöiden tarjoamille palveluille tai tuotteille, jotka harjoittavat laillista liiketoimintaa ja jotka toimivat ammattilaisina, yksityisyrittäjinä, elinkeinonharjoittajina, myyjinä tai itsenäisinä ammatinharjoittajina, tai jotka muuten myyvät tuotteita tai palveluita.

Takuu

myPOS-laitteiden standardinmukainen takuu on voimassa yhden vuoden ostopäivästä. Laitteen takuuta voi pidentää myPOS-tililtä.

Takuu ei kata kaapeleita, lisävarusteita, pistokkeita, virransyöttö-yksiköitä tai muita tuotteita, jotka eroavat pakkaukseen sisältyvistä myPOS-laitteista ja myPOS-yrityskortista.

Palautuskäytäntö

Sinulla on oikeus palauttaa myPOS-pakkaus kokonaisuudessaan 60 päivän kuluessa ostopäivästä. Lue täydellinen palautuskäytäntö osoitteessa www.mypos.com.

Jos myPOS-laite ei toimi, lähetä se korjattavaksi myPOS-palautuskäytännön mukaisesti. Saat lisätietoa korjauksesta ja palautusnumerosta (RMA) ottamalla yhteyttä myPOSin asiakastukeen osoitteeseen help@mypos.com.

Varastettu laite

Jos laite katoaa tai varastetaan, poista se heti myPOS-tililtäsi ja ilmoita asiasta heti myPOSin asiakastukeen.

Hävittäminen

myPOS-maksupäätettä, mukaan lukien sen akkua ja muita osia ei saa hävittää kotitalousjätteen mukana, vaan ne on toimitettava sähkölaitteiden kierrätyspisteisiin.

Jos päätät lopettaa myPOS-maksupäätteen käytön, suosittelemme ottamaan meihin yhteyttä, jotta voimme poistaa laitteen myPOS-tililtäsi.

Valmistajat

SHENZHEN XINGUODU TECHNOLOGY CO. LTD., China
(myPOS Go 2, Ultra, Carbon, Sigma)

FEITIAN TECHNOLOGIES CO. LTD., China (myPOS Pro)

EY-vaatimustenmukaisuusvakuutus

Laitteen valmistaja ilmoittaa, että tämä tuote noudattaa asiaankuuluvaa unionin yhdenmukaistamislainsäädäntöä: terveys (radiolaitedirektiivin 3 artiklan 1 kohdan a alakohta), turvallisuus (radiolaitedirektiivin 3 artiklan 1 kohdan a alakohta), sähkömagneettinen yhteensopivuus (radiolaitedirektiivin 3 artiklan 1 kohdan b alakohta), radiotaajuusalueen käyttö (radiolaitedirektiivin 3 artiklan 2 kohta).

Laitte on yhteensopiva radio- ja telepäätelaitteiden (R&TTE) EY-direktiivin sekä asiaan liittyvien EY-direktiivien ja olennaisten ja muiden vaatimusten kanssa. Laitte on varustettu CE-merkinnällä.

Maahantuoja

myPOS Services Ltd. Business Park Varna, B6, Varna 9009, Bulgaria

Sertifioinnit & EMV



Laitteen sertifikaatit

myPOS Go 2

- [UKCA](#)
- [Verification of compliance](#)
- [PSTI test report](#)
- [Declaration of Conformity & Device frequency bands](#)

myPOS Ultra

- [UKCA](#)
- [Verification of compliance](#)
- [PSTI test report](#)
- [Declaration of Conformity & Device frequency bands](#)
- [EAA compliance](#)

myPOS Pro

- [Declaration of Conformity & Device frequency bands](#)
- [EAA compliance](#)

myPOS Carbon

- [UKCA](#)
- [Verification of compliance](#)
- [PSTI test report](#)
- [Declaration of Conformity & Device frequency bands](#)
- [EAA compliance](#)

myPOS Sigma

- [UKCA](#)
- [Verification of compliance](#)
- [PSTI test report](#)
- [Declaration of Conformity & Device frequency bands](#)
- [EAA compliance](#)

myPOS Slim

- [UKCA & Device frequency bands](#)
- [EAA compliance](#)
- [Declaration of Conformity](#)

Hinnoittelu ja kulut

myPOSin sähköisen rahan tilin avaaminen on ilmaista. Kuukausittaisia tai vuosittaisia palvelumaksuja ei ole – kauppias maksaa vain käytetyistä palveluista. myPOS-palveluiden kulut näytetään myPOS-tilillä jokaisen sivun alatunnisteessa.

myPOS-yrityskortti myönnetään ilmaiseksi, ja vain kortilla suoritetuista toiminnoista veloitetaan. Tapahtuma- ja nostokulut näkyvät myPOS-tilillä. myPOS-yrityskortin kulut määräytyvät kortin valuutan perusteella, joten eri kauppiaan tiliin liitettyihin kortteihin sovelletaan eri kuluja.

myPOSin maksutapahtumien vastaanottamista koskevien palveluiden kulut näkyvät myPOS-tilillä jokaisen sivun alatunnisteessa. Kulut jaetaan maksutapahtumien vastaanottamista koskevien palveluiden ja maksupäätelaitteiden hankintaa koskeviin kuluihin.

[Kaikki palveluidemme hinnoittelua koskevat tiedot löytyvät osoitteesta mypos.com](https://mypos.com) Hinnasto-valikosta.

GO 2

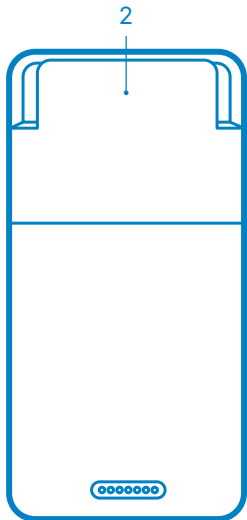

1. Virtapainike
2. Magneettijuovakortinlukija
3. USB-liitäntä latauskaapelille
4. Sirukortinlukija

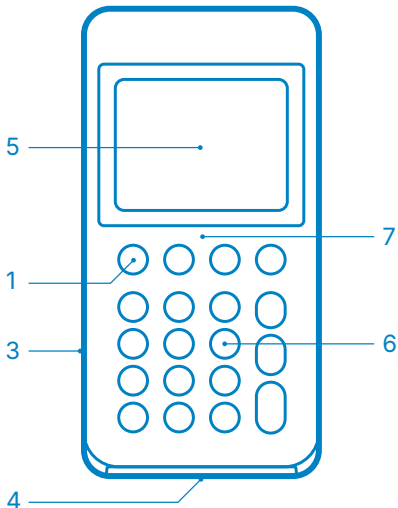

5. Näyttö
6. Fyysiset näppäimet
7. NFC-lukija

Laitteiden yleiskuvaus

Ultra

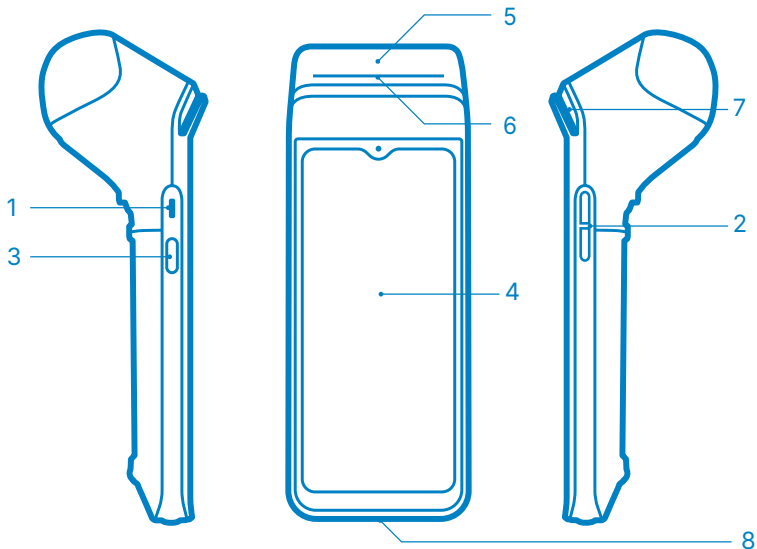

1. USB-liitäntä latauskaapelille
2. Äänenvoimakkuuspainike
3. Virtapainike
4. Kosketusnäyttö

5. NFC-lukija
6. Kuittitulostin
7. Magneettijuovakortinlukija
8. Sirukortinlukija

Pro

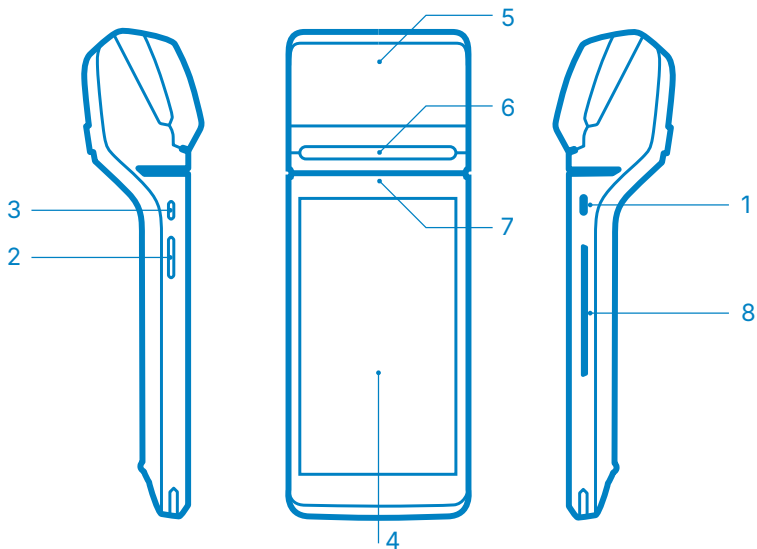

1. USB-liitäntä latauskaapelille
2. Äänenvoimakkuuspainike
3. Virtapainike
4. Kosketusnäyttö

5. NFC-lukija
6. Kuittitulostin
7. Magneettijuovakortinlukija
8. Sirukortinlukija

Carbon

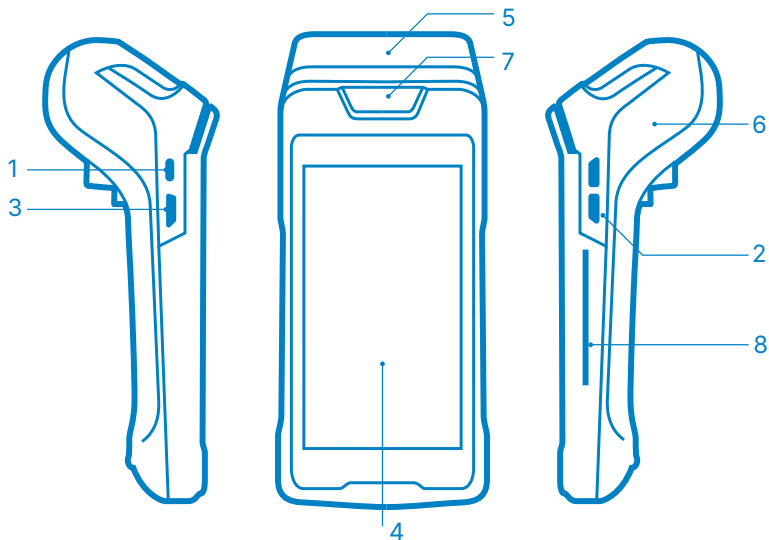

1. USB-liitäntä latauskaapelille
2. Äänenvoimakkuuspainike
3. Virtapainike
4. Kosketusnäyttö

5. NFC-lukija
6. Kuittitulostin
7. Magneettijuovakortinlukija
8. Sirukortinlukija

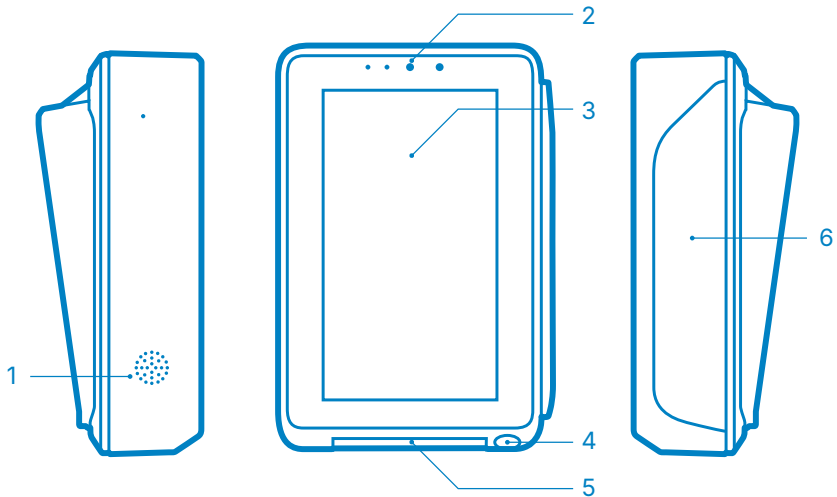

1. Kaiutin
2. Läheisyysanturit ja kamera
3. NFC-lukija

4. QR-skanneri
5. Sirukortinlukija
6. Magneettinauhan kortinlukija

Asennus- ja käyttöhuomioita

Yleisiä käsittely- ja turvallisuustietoja

- Kortinlukijaa on aina käsiteltävä varoen.
- Jotta maksupäätte toimisi ongelmitta mahdollisimman pitkään, älä altista sitä iskuille, värinälle tai pudotuksille, sillä nämä saattavat aiheuttaa toimintahäiriöitä tai johtaa kalliisiin korjaustoimenpiteisiin.
- Varmista moitteeton käyttö asettamalla kortinlukija tukevalle, kuivalle ja vakaalle pinnalle.
- Estä kaikin tarvittavin toimenpitein laitteen altistuminen nesteille, roiskeille, magneeteille, kosteille ympäristöille ja kosteudelle. Tämän laiminlyönti voi johtaa laitteen toimintahäiriöön ja kalliisiin korjaustoimenpiteisiin. Älä koskaan säilytä vaihtovirtasovitinta ja kaapelia kosteassa ympäristössä, sillä tämä saattaa johtaa korroosioon ja sähköiskuun maksupäätettä ladattaessa.
- Lataa myPOS-maksupäätte aina laitteen mukana toimitetulla vaihtovirtasovittimella ja kaapelilla. Tämän laiminlyönti saattaa aiheuttaa räjähdyksen tai tulipalon.
- Varmista ennen lataamista, että vaihtovirtasovitin ja kaapeli toimivat asianmukaisesti ja että ne on liitetty hyvin maksupäätteeseesi.
- Lataa maksupäätettä aina kuivassa ja hyvin ilmastoidussa tilassa kosteudelta suojattuna. Varmista akun pitkä kesto irrottamalla vaihtovirtasovitin ja kaapeli, kun akku on ladattu täyteen.
- Älä vaurioita virtakaapelia ja virtasovitinta. Älä taivuta tai kierrä latausjohtoa.
- Älä koskaan säilytä vaihtovirtasovitinta ja kaapelia kosteassa ympäristössä, sillä tämä saattaa johtaa korroosioon ja sähköiskuun

maksupäätettä ladattaessa.

- Kytke ja irrota kaapelit ja laturit aina pitämällä kiinni kaapelin päästä.
- Tarkista, että virtapistoke vastaa päätteen jännitettä ennen sen työntämistä vaihtovirtapistokkeeseen.
- Älä työnnä portteihin mitään vieraita esineitä, sillä tämä vaurioittaa päätettä.
- Sammuta laite välittömästi, jos se alkaa savuamaan tai siitä lähtee epätavallisia hajuja tai outoja ääniä. Laitteen käytön jatkaminen tällaisissa tilanteissa aiheuttaa tulipalon ja sähköiskun riskin. Tällaisissa tilanteissa laite tulee lähettää korjattavaksi.
- Maksupäätte ei sisällä lainkaan käyttäjän korjattavissa olevia osia. Jos kortinlukijassa ilmenee toimintahäiriö, sammuta se välittömästi ja toimita laite päteväen henkilöstön korjattavaksi. Takuu mitätöidään, jos avaat ja huollat kortinlukijaasi kotona.
- Tuote on varustettu Wi-Fi-käyttöliittymällä, joka mahdollistaa langattoman yhteyden muodostamisen. Älä koskaan käytä laitetta ympäristöissä, joissa se voi aiheuttaa häiriöitä (lentokoneet jne.).
- Säilytä laite, akku ja lisätarvikkeet lasten ulottumattomissa estääksesi osien nielemisen, vammojen aiheutumisen lapsille tai muille tai itse laitteiden vaurioitumisen.
- Puhdista kortinlukija pehmeällä, kostealla liinalla pyyhkimällä sitä kevyesti. Älä koskaan käytä laitteen puhdistamiseen paineilmaa, voimakkaita kemikaaleja, puhdistusliuoksia tai voimakkaita puhdistusaineita, koska ne voivat vaurioittaa sitä.
- Päätelaitteen laitton käyttö on kiellettyä.

Akun huolto

- Vaikka et käyttäisi kortinlukijaa säännöllisesti, suosittelemme lataamaan sen kerran kuukaudessa.
- Älä altista akkua auringonvalolle, savulle tai pölylle.
- Akun murskaaminen, talleaminen ja tuleen tai nesteeseen heittäminen on kiellettyä.
- Vaihda vaurioitunut (eksoterminen tai epämuodostunut) akku välittömästi.
- Latauslämpötila: 0–40 °C.
- Älä säilytä alle -20 °C:ssa tai yli 70 °C:ssa.

Maksupäätteen turvatarkastukset

PCI-DSS-vaatimusten mukaisesti säännölliset maksupäätteen turvatarkastukset ovat elintärkeitä yrityksesi turvallisuuden ja hyvinvoinnin kannalta. Sinun on tarkastettava maksupäätelaitteesi ajoittain ja varmistaa, ettei niitä ole peukaloitu, jotta voit välttyä tietojen menetykseltä. Jos laitteesi katoaa tai varastetaan tai huomaat, että sitä on peukaloitu, lähetä sähköpostia myPOSin asiakastukeen osoitteeseen **help@mypos.com**. Lisää kopiokenttään osoite **ciso@mypos.com**.

Lue lisää siitä, kuinka voit pitää laitteesi turvassa ja suojattuna lukemalla verkkosivustomme yksityiskohtaiset UKK:t "Maksupäätelaitteiden myyjien suorittamat turvatarkastukset".

Vianmääritys

Jos ehdotetut ratkaisut eivät ratkaise ongelmaa tai sinulla on muita kysymyksiä, ota yhteyttä asiakastukeemme.

Kategoria	Vika	Syy	Ratkaisu
Virta On/Off	Päätelaite ei saa virtaa	Ei akkua	Liitä vaihtovirtaan
		Vaihtovirtalähdettä ei ole kytketty oikein	Tarkista, onko vaihtovirtapistoke vaurioitunut tai kytketty oikein
Kortin lukuvirhe	Kortin lukuvirhe	Likaa magneetikortinlukijassa	Pyyhi liat päästä asettamalla pala kohtalaisen kovaa pahvia ja vetämällä sitä useita kertoja
		Magneetikortti on likainen tai sen magneettisuus on hävinnyt	Poista lika magneetikortista. Jos kortissa on ongelmia, se tulee vaihtaa kortin myöntäneen pankin toimesta
		Kortti vedetään väärinpäin	Kiinnitä huomiota magneettilukijan suuntaan ja vedä kortti tasaisella nopeudella.
Näppäimistön/kosketusnäytön ongelma	Ei vastausta	Laitteen käyttöjärjestelmä on kaatunut	Irrota virtalähde ja akku, sammuta päätelaite ja käynnistä uudelleen

Pidätämme oikeuden muokata tervetulo-opasta ja parantaa sen tietojen riittävyttä ja eheyttä. Muutoksista ilmoitetaan asianmukaisesti.

Meitä ei voida pitää vastuussa tuotteen käytön haitallisista vaikutuksista, mikäli tämän tervetulo-oppaan ohjeita ei ole tiukasti noudatettu.