

# Οδηγός καλωσορίσματος

EL



# Περιεχόμενα

Καλώς ορίσατε στη myPOS .....	1
Πώς να ενεργοποιήσετε τη συσκευή myPOS .....	2
Ενεργοποίηση χρεωστικής κάρτας myPOS .....	5
Γρήγορος οδηγός χρήστη myPOS Go 2 .....	6
Γρήγορος οδηγός χρήσης myPOS Ultra, Pro, Carbon.....	8
Πιστοποιητικά συσκευής.....	13
Τιμές και χρεώσεις .....	14
Επισκόπηση συσκευών.....	15
Οδηγίες εγκατάστασης και λειτουργίας .....	20
Διαδικασία αντιμετώπισης σφαλμάτων.....	23

# Καλώς ορίσατε στη myPOS

Στον κόσμο των γρήγορων και ασφαλών πληρωμών!

Συγχαρητήρια για την αγορά του τερματικού πληρωμών myPOS, μια επαναστατική συσκευή για ασφαλή αποδοχή πληρωμών με πιστωτική και χρεωστική κάρτα!

## Περιεχόμενα της συσκευασίας



Τερματικό πληρωμών myPOS



ΔΩΡΕΑΝ επαγγελματική κάρτα myPOS



Φορτιστής



Προεγκατεστημένη και δωρεάν κάρτα δεδομένων myPOS

# Πώς να ενεργοποιήσετε τη συσκευή myPOS

Έχετε υπόψη ότι για να αρχίσετε να χρησιμοποιείτε τη συσκευή myPOS, πρέπει να έχετε εγγεγραμμένο λογαριασμό myPOS στη διεύθυνση **www.mypos.com**

Περισσότερες πληροφορίες για το πώς να κάνετε εγγραφή ενός λογαριασμού myPOS, πώς να ενεργοποιήσετε τη συσκευή σας και να αρχίσετε να τη χρησιμοποιείτε, καθώς και όλες οι τεχνικές προδιαγραφές και τα δεδομένα, μπορούν να βρεθούν στη διεύθυνση – **mypos.com/welcome** ή μέσω **σάρωσης του κωδικού QR**.

## Για να ενεργοποιήσετε τη συσκευή myPOS θα χρειαστείτε



1. Τη συσκευή myPOS



2. Το smartphone που είναι συνδεδεμένο με τον λογαριασμό σας myPOS



## Ενεργοποίηση μέσω κωδικού QR

### Βήμα 1

(myPOS Ultra, Pro, Carbon) Ενεργοποιήστε τη συσκευή myPOS και επιλέξτε τη γλώσσα που προτιμάτε.

(myPOS Go 2) Ενεργοποιήστε τη συσκευή myPOS.

Η συσκευή θα συνδεθεί αυτόματα στο διαδίκτυο μέσω της προεγκατεστημένης κάρτας SIM δεδομένων 4G. Εναλλακτικά, μπορείτε να συνδέσετε τη συσκευή μέσω Wi-Fi.

### Βήμα 2

Μόλις συνδεθεί στο διαδίκτυο, η συσκευή POS θα δημιουργήσει και θα εμφανίσει αυτόματα στην οθόνη της έναν κωδικό QR.

### Σημείωση:

*Για λόγους ασφαλείας, ο κωδικός QR ισχύει για 15 λεπτά. Εάν ο κωδικός λήξει, επαναλάβετε τη διαδικασία από την αρχή και η συσκευή θα δημιουργήσει έναν νέο κωδικό ενεργοποίησης.*

### Βήμα 3

Ανοίξτε την εφαρμογή myPOS, πατήστε στην επιλογή **Συσκευές** και επιλέξτε το **εικονίδιο QR** στη δεξιά γωνία.

Μόλις πραγματοποιήσετε σάρωση του κωδικού QR, επιλέξτε τον λογαριασμό διακανονισμού σας, το νόμισμα συναλλαγών και πατήστε **Ενεργοποίηση**.

Είστε έτοιμοι!

## Ενεργοποίηση κωδικού

Εναλλακτικά, μπορείτε να ενεργοποιήσετε τη συσκευή σας εισάγοντας με μη αυτόματο τρόπο έναν κωδικό στην εφαρμογή για κινητά.

### Βήμα 1

Μόλις ενεργοποιηθεί η συσκευή POS και συνδεθεί στο Διαδίκτυο, πατήστε την επιλογή **«Ενεργοποίηση με κωδικό»**, η οποία εμφανίζεται κάτω από τον κωδικό QR.

### Βήμα 2

Η συσκευή θα εμφανίσει έναν κωδικό ενεργοποίησης.

### Βήμα 3

Ανοίξτε την εφαρμογή myPOS, επιλέξτε **Συσκευές** και πατήστε στο **εικονίδιο «+»** στην άνω δεξιά γωνία.

### Βήμα 4

Επιλέξτε **«Ενεργοποίηση τερματικού myPOS»** πατήστε **«Συσκευή POS»**, επιλέξτε **«Εισαγάγετε τον κωδικό από τη συσκευή»** και εισαγάγετε τον κωδικό ενεργοποίησης όπως εμφανίζεται στην οθόνη της συσκευής.

### Βήμα 5

Συμπληρώστε τα στοιχεία της συσκευής σας (επιλέξτε νόμισμα, λογαριασμό διακανονισμού, περιγραφή χρέωσης) και πατήστε **«Ενεργοποίηση»**. Είστε πανέτοιμοι!

## Ενεργοποίηση χρεωστικής κάρτας myPOS

Ενεργοποιήστε τη ΔΩΡΕΑΝ κάρτα myPOS Standard που λάβατε μαζί με τη συσκευή σας και αποκτήστε άμεση πρόσβαση στα χρήματά σας.

### Βήμα 1

Ανοίξτε την εφαρμογή myPOS για κινητά, πατήστε στην επιλογή **«Κάρτες»** και στο εικονίδιο **«+»** στη δεξιά γωνία της οθόνης σας και επιλέξτε **«Ενεργοποίηση κάρτας»**.

### Βήμα 2

Εισαγάγετε ολόκληρο τον αριθμό της κάρτας, επιλέξτε έναν λογαριασμό και ένα νόμισμα το οποίο θα θέλατε να συνδέσετε. Αυτό ήταν!

### Σημαντικό:

Το PIN σας θα είναι διαθέσιμο στην εφαρμογή myPOS που διαθέτετε. Μεταβείτε απλώς στις **«Κάρτες»** και πατήστε στο εικονίδιο PIN.

Εάν χρειάζεστε βοήθεια με κάποιο από τα βήματα αυτά, μη διστάσετε να επικοινωνήσετε μαζί μας στο [help@mypos.com](mailto:help@mypos.com)

# Γρήγορος οδηγός χρήστη

myPOS Go 2

## **Πώς να αποδεχστείτε πληρωμές**

Πατήστε οποιοδήποτε πλήκτρο (εκτός από τα F1, F2 και Power) για να μεταβείτε στην οθόνη Πληρωμής και να εισαγάγετε το ποσό της συναλλαγής. Επιβεβαιώστε με το πράσινο πλήκτρο. Ανάλογα με την κάρτα του πελάτη σας, εισαγάγετε την κάρτα στον κάτω αναγνώστη, σύρετε την στον επάνω αναγνώστη ή κρατήστε την κάρτα ή το smartphone πάνω από τη συσκευή ανάγνωσης NFC για να επεξεργαστείτε την πληρωμή.

## **Πώς να ακυρώσετε μια συναλλαγή**

Μόνο η τελευταία συναλλαγή πληρωμής ή επιστροφής χρημάτων μπορεί να ακυρωθεί. Πατήστε F1. Επιλέξτε ακύρωση τελευταίας συναλλαγής και επιβεβαιώστε με το πράσινο πλήκτρο.

## **Πώς να κάνετε επιστροφή χρημάτων**

Πατήστε F1 και επιλέξτε Επιστροφή χρημάτων. Πληκτρολογήστε το ποσό της επιστροφής χρημάτων και πατήστε το πράσινο πλήκτρο

για επιβεβαίωση. Ανάλογα με την κάρτα του πελάτη σας, εισαγάγετε την κάρτα στον κάτω αναγνώστη, σύρετε την στον επάνω αναγνώστη ή κρατήστε την κάρτα ή το smartphone πάνω από τη συσκευή ανάγνωσης NFC για να επεξεργαστείτε την πληρωμή.

## **Πώς να εκδώσετε απόδειξη**

Μετά την έγκριση μιας συναλλαγής, θα εμφανιστεί στην οθόνη της συσκευής μια νέα επιλογή για επιβεβαίωση απόδειξης. Πατήστε το 1 και εισαγάγετε τη διεύθυνση email του πελάτη πατώντας το πλήκτρο έως ότου επιλεγεί το επιθυμητό γράμμα (συμβουλή: για να εισαγάγετε το σύμβολο «@» χρησιμοποιώντας το πληκτρολόγιο, πατήστε τον αριθμό 1 έξι συνεχόμενες φορές). Μια η-απόδειξη θα αποσταλεί αυτόματα στη διεύθυνση email που έχει συμπληρωθεί.

Για αποστολή της η-απόδειξης μέσω SMS, πατήστε το 2 και εισαγάγετε τον αριθμό κινητού τηλεφώνου του πελάτη.

Πατήστε το 3 για να ακυρώσετε την έκδοση απόδειξης.

Λάβετε υπόψη ότι το myPOS Go 2 είναι φιλικό προς το περιβάλλον χωρίς χαρτί εκτύπωσης. Εάν επιθυμείτε να δώσετε στους πελάτες σας απόδειξη για τη συναλλαγή τους, χρησιμοποιήστε μία από τις επιλογές που περιγράφονται παραπάνω - μέσω e-mail ή SMS.

# Γρήγορος οδηγός χρήσης

myPOS Ultra, Pro, Carbon

## **Πώς να αποδεχστείτε πληρωμές**

Ξεκινήστε την προεγκατεστημένη εφαρμογή Πληρωμών πατώντας στο εικονίδιο της εφαρμογής στην αρχική οθόνη. Εισαγάγετε το ποσό της συναλλαγής και πατήστε Τέλος. Ανάλογα με την κάρτα του πελάτη σας, τοποθετήστε την κάρτα στη συσκευή ανάγνωσης, σύρετέ την ή κρατήστε την κάρτα ή το smartphone πάνω από τη συσκευή ανάγνωσης NFC για να επεξεργαστείτε την πληρωμή. Εισαγάγετε έναν κωδικό PIN εάν απαιτείται.

## **Πώς να ακυρώσετε μια συναλλαγή**

Μόνο η τελευταία συναλλαγή πληρωμής ή επιστροφής χρημάτων μπορεί να ακυρωθεί.

Στην εφαρμογή «Πληρωμή», πατήστε «Ακύρωση τελευταίας συναλλαγής» στο κύριο μενού της εφαρμογής στην επάνω αριστερή γωνία. Θα εμφανιστούν λεπτομέρειες της τελευταίας εγκεκριμένης συναλλαγής. Στη συνέχεια, πατήστε Επιβεβαίωση για να συνεχίσετε. Εάν η συναλλαγή

εγκριθεί, πατήστε Παραλαβή για να εκτυπώσετε μια απόδειξη πελάτη / εμπόρου. Εάν απορριφθεί η συναλλαγή, θα εκτυπωθεί αυτόματα μια απόδειξη πελάτη με τον λόγο άρνησης.

## **Πώς να κάνετε επιστροφή χρημάτων**

Στην εφαρμογή Πληρωμή, πατήστε Επιστροφή χρημάτων. Εισαγάγετε το ποσό που θα επιστραφεί και πατήστε Τέλος. Εισαγάγετε, σύρετε ή κρατήστε πατημένα την κάρτα ή το smartphone πάνω από τη συσκευή ανάγνωσης NFC του τερματικού και εισαγάγετε έναν κωδικό, εάν απαιτείται. Εάν η συναλλαγή εγκριθεί μπορείτε να πατήσετε Παραλαβή για να μεταβείτε στην οθόνη Απόδειξη. Εάν η πληρωμή είναι Chip & PIN, τραβήξτε την κάρτα. Εάν η συναλλαγή απορριφθεί, θα εκτυπωθεί αυτόματα μια απόδειξη πελάτη με τον λόγο άρνησης.

## **Πώς να εκδίδετε απόδειξη**

Μετά από μια επιτυχημένη συναλλαγή στην εφαρμογή Πληρωμή, εμφανίζεται η οθόνη

απόδειξης. Στη συνέχεια, επιλέξτε να εκτυπώσετε ή να στείλετε μια απόδειξη μέσω e-mail ή SMS. Εάν δεν θέλετε μια απόδειξη, πατήστε το κουμπί ΧΩΡΙΣ ΑΠΟΔΕΙΞΗ στο κάτω μέρος της οθόνης για να ολοκληρώσετε τη συναλλαγή

## Σημαντικό

Το προϊόν, συμπεριλαμβανομένης της συσκευής myPOS και της εταιρικής Κάρτας myPOS, δεν καλύπτεται από την νομοθεσία περί καταναλωτών, συμπεριλαμβανομένων των κοινοτικών οδηγιών και οδηγιών προστασίας και εξ αποστάσεως πώλησης για τους καταναλωτές. Το προϊόν αυτό δεν προορίζεται για καταναλωτές, που σημαίνει οποιοδήποτε φυσικό πρόσωπο που ενεργεί για σκοπούς οι οποίοι δεν εμπίπτουν στο εμπόριο, την επιχείρηση, τη βιοτεχνία ή το επάγγελμά του. Το προϊόν αυτό χαρακτηρίζεται ως χρηματοοικονομική υπηρεσία και έχει οριστεί μόνο με σκοπό την αποδοχή πληρωμών για υπηρεσίες ή αγαθά που προσφέρονται από φυσικά ή νομικά πρόσωπα με νόμιμη επιχειρηματική δραστηριότητα, ενεργώντας ως επαγγελματίες, ελεύθεροι επαγγελματίες, έμποροι, αυτοαπασχολούμενοι ή αλλιώς πώληση αγαθών ή υπηρεσιών.

## Εγγύηση

Η τυπική περίοδος εγγύησης για τη συσκευή myPOS είναι 1 έτος από την ημερομηνία αγοράς. Μπορείτε να επεκτείνετε την εγγύηση της συσκευής σας από τον λογαριασμό σας myPOS. Η εγγύηση δεν καλύπτει καλώδια, αξεσουάρ, βύσματα, μονάδες τροφοδοσίας ή άλλα είδη, διαφορετικά από τη συσκευή myPOS και την επαγγελματική κάρτα myPOS που περιλαμβάνονται στο πακέτο.

## Πολιτική επιστροφών

Έχετε το δικαίωμα να επιστρέψετε το πλήρες πακέτο myPOS εντός 60 ημερών από την ημερομηνία αγοράς. Διαβάστε την πλήρη πολιτική επιστροφών που είναι διαθέσιμη στο mypos.com.

Εάν η συσκευή myPOS δεν λειτουργεί, στείλτε την για επισκευή σύμφωνα με την Πολιτική Επιστροφών της myPOS. Για περισσότερες πληροφορίες σχετικά με την διαδικασία επιστροφών - RMA (Return

Material Authorization), παρακαλούμε επικοινωνήστε με την Υποστήριξη πελατών της myPOS στο help@mypos.com.

## Κλεμμένη συσκευή

Αν η συσκευή σας χάθηκε ή εκλάπη, παρακαλούμε απενεργοποιήστε τη από τον λογαριασμό myPOS σας αμέσως και ενημερώστε την Υποστήριξη πελατών της myPOS το συντομότερο δυνατόν.

## Απόρριψη

Δεν επιτρέπεται η απόρριψη του τερματικού myPOS, συμπεριλαμβανομένης της μπαταρίας ή άλλων εξαρτημάτων του, μαζί με τα γενικά οικιακά απορρίμματα, παρά μόνο στους ειδικά καθορισμένους χώρους απόρριψης ηλεκτρονικών συσκευών.

Αν αποφασίσετε να σταματήσετε να χρησιμοποιείτε το τερματικό myPOS, σας συμβουλεύουμε να επικοινωνήσετε μαζί μας με αίτημα απενεργοποίησης του τερματικού myPOS από τον λογαριασμό σας myPOS.

## Κατασκευαστής

SHENZHEN XINGUODU TECHNOLOGY CO. LTD., China  
(myPOS Go 2, Ultra, Carbon, Sigma)

FEITIAN TECHNOLOGIES CO. LTD., China (myPOS Pro)

## Δήλωση συμμόρφωσης ΕΕ

Ο κατασκευαστής αυτής της συσκευής δηλώνει ότι το προϊόν αυτό συμμορφώνεται με την σχετική κοινοτική νομοθεσία εναρμόνισης περί: Υγείας (Άρθρο 3.1(a) οδηγία RE), Ασφάλειας (Άρθρο 3.1(a) οδηγία RE), Ηλεκτρομαγνητικής συμβατότητας (Άρθρο 3.1 (b) οδηγία RE), Χρήσης φάσματος Ραδιοσυχνοτήτων (Άρθρο 3.2 οδηγία RE).

Η συσκευή είναι συμβατή με τις βασικές και άλλες απαιτήσεις της ΕΕ (Οδηγίες R&TTE 1999/5/CE και των σχετικών οδηγιών) και φέρει τη σήμανση CE αναλόγως.

## Εισαγωγέας

myPOS Services Ltd. Business Park Varna, B6, Varna 9009, Bulgaria

## Πιστοποιητικά και EMV



## Πιστοποιητικά συσκευής

### myPOS Go 2

- [UKCA](#)
- [Verification of compliance](#)
- [PSTI test report](#)
- [Declaration of Conformity & Device frequency bands](#)

### myPOS Ultra

- [UKCA](#)
- [Verification of compliance](#)
- [PSTI test report](#)
- [Declaration of Conformity & Device frequency bands](#)
- [EAA compliance](#)

### myPOS Pro

- [Declaration of Conformity & Device frequency bands](#)
- [EAA compliance](#)

### myPOS Carbon

- [UKCA](#)
- [Verification of compliance](#)
- [PSTI test report](#)
- [Declaration of Conformity & Device frequency bands](#)
- [EAA compliance](#)

### myPOS Sigma

- [UKCA](#)
- [Verification of compliance](#)
- [PSTI test report](#)
- [Declaration of Conformity & Device frequency bands](#)
- [EAA compliance](#)

### myPOS Slim

- [UKCA & Device frequency bands](#)
- [EAA compliance](#)
- [Declaration of Conformity](#)

# Τιμές και χρεώσεις

**Το άνοιγμα Λογαριασμού ηλεκτρονικού χρήματος myPOS** είναι δωρεάν. Δεν υπάρχουν μηνιαία ή ετήσια τέλη υπηρεσιών, ο έμπορος χρεώνεται μόνο για τις υπηρεσίες που χρησιμοποιεί. Τα τέλη των υπηρεσιών myPOS εμφανίζονται αναλυτικά στον λογαριασμό myPOS, στο κάτω μέρος κάθε σελίδας.

**Η βασική εταιρική κάρτα myPOS** εκδίδεται δωρεάν και χρεώνονται μόνο οι εργασίες που γίνονται με αυτήν. Τα τέλη συναλλαγών και αναλήψεων αναφέρονται αναλυτικά στον λογαριασμό myPOS. Είναι σημαντικό να γνωρίζετε ότι οι χρεώσεις μιας εταιρικής Κάρτας βασικής εταιρικής κάρτας myPOS καθορίζονται σύμφωνα με το νόμισμα της κάρτας. Επομένως, ισχύουν διαφορετικές χρεώσεις για τις διαφορετικές κάρτες που συνδέονται με τον λογαριασμό του εμπόρου.

**Τα τέλη απόκτησης υπηρεσιών myPOS** αναφέρονται αναλυτικά στον Λογαριασμό myPOS, στο κάτω μέρος κάθε σελίδας. Τα τέλη χωρίζονται σε απόκτηση online υπηρεσιών και απόκτηση συσκευής POS.

Όλες οι πληροφορίες σχετικά με την τιμολόγηση των υπηρεσιών μας εμφανίζονται αναλυτικά στη σελίδα [mypos.com](https://mypos.com) στο μενού Τιμοκατάλογος.

# GO 2

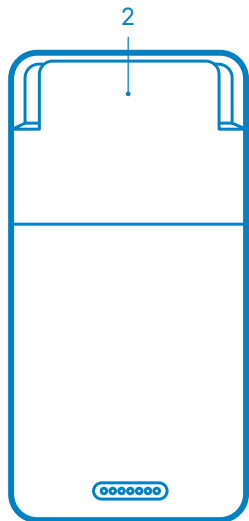

1. Διακόπτης ON / OFF
2. Ανάγνωση Μαγνητικής ταινίας καρτών
3. Θύρα USB για καλώδιο φόρτισης
4. Ανάγνωση Chip καρτών

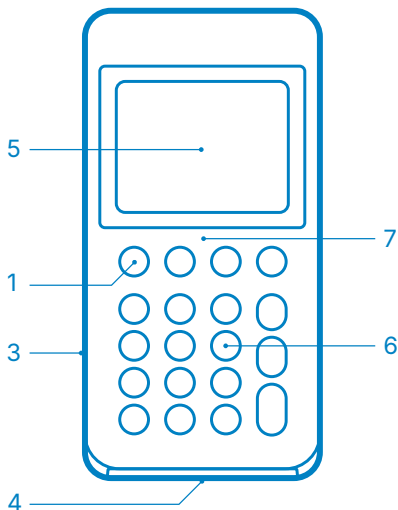

5. Οθόνη
6. Πλήκτρα
7. Ανάγνωση NFC

## Επισκόπηση συσκευών

# Ultra

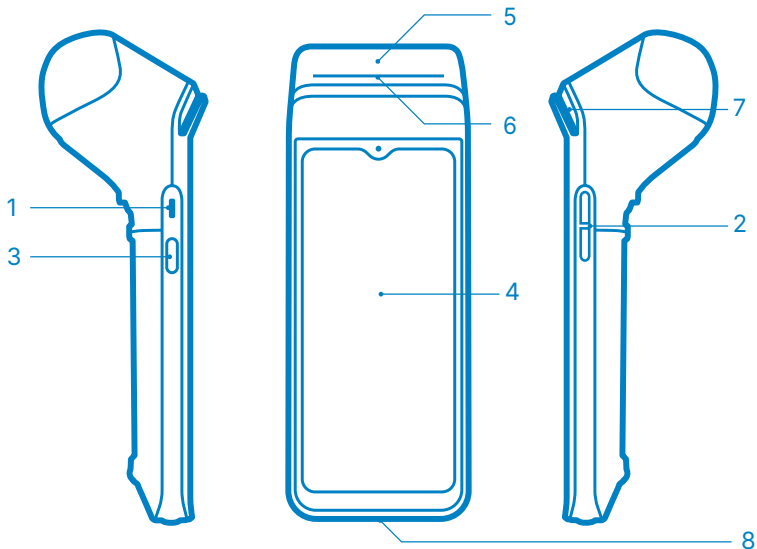

## Επισκόπηση συσκευών

1. Θύρα USB για καλώδιο φόρτισης
2. Ρύθμιση έντασης ήχου
3. Διακόπτης ON / OFF
4. Οθόνη αφής

5. Ανάγνωση NFC
6. Εκτύπωση αποδείξεων
7. Ανάγνωση Μαγνητικής ταινίας καρτών
8. Ανάγνωση Chip καρτών

# Pro

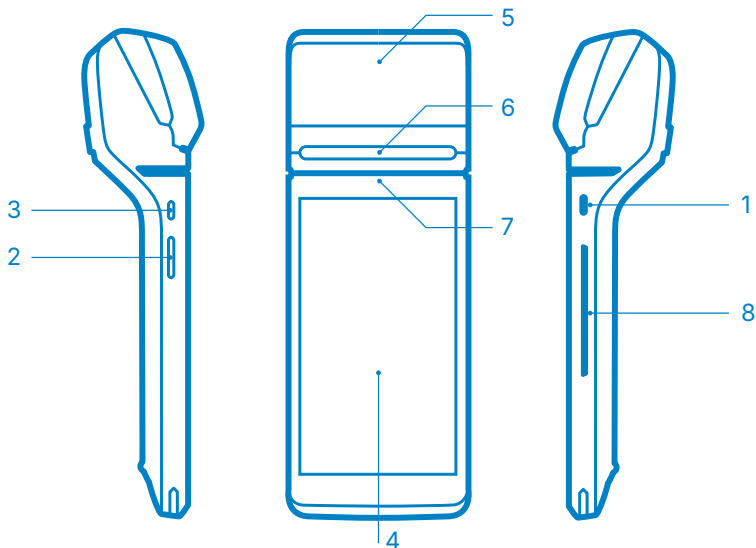

1. Θύρα USB για καλώδιο φόρτισης
2. Ρύθμιση έντασης ήχου
3. Διακόπτης ON / OFF
4. Οθόνη αφής

5. Ανάγνωση NFC
6. Εκτύπωση αποδείξεων
7. Ανάγνωση Μαγνητικής ταινίας καρτών
8. Ανάγνωση Chip καρτών

## Επισκόπηση συσκευών

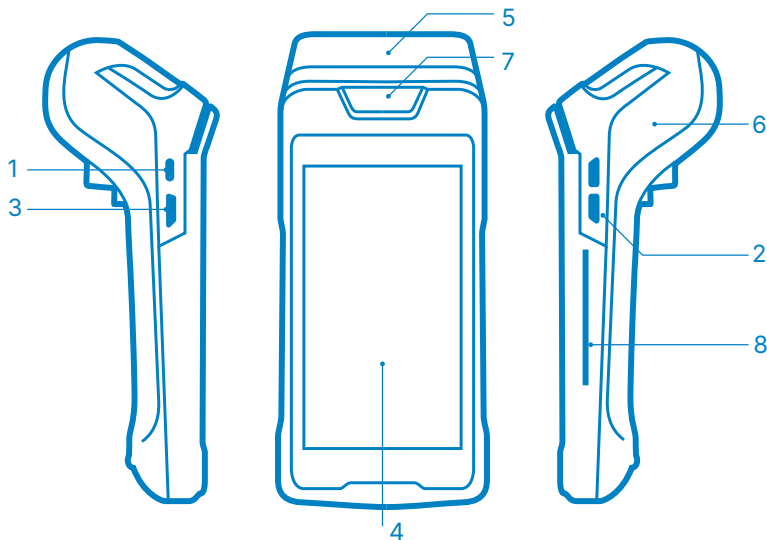

1. Θύρα USB για καλώδιο φόρτισης
2. Ρύθμιση έντασης ήχου
3. Διακόπτης ON / OFF
4. Οθόνη αφής

5. Ανάγνωση NFC
6. Εκτύπωση αποδείξεων
7. Ανάγνωση Μαγνητικής ταινίας καρτών
8. Ανάγνωση Chip καρτών

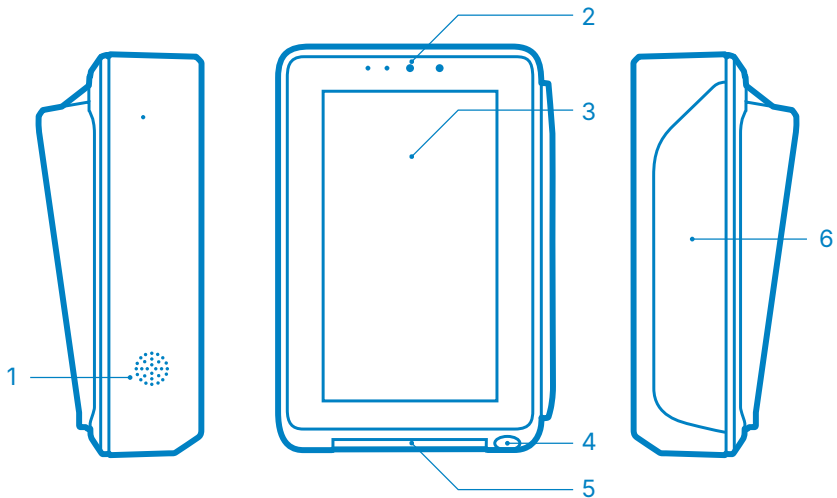

1. Ηχείο ήχου
2. Αισθητήρες εγγύτητας και κάμερα
3. Αναγνώστης NFC

4. QR scanner
5. Αναγνώστης καρτών τσιπ
6. Συσκευή ανάγνωσης καρτών με μαγνητική ταινία

# Οδηγίες εγκατάστασης και λειτουργίας

## Γενικός χειρισμός / Γενικές πληροφορίες ασφάλειας

- Πρέπει πάντα να χειρίζεστε το τερματικό σας με μεγάλη προσοχή.
- Για μακροχρόνια λειτουργία χωρίς προβλήματα, μην υποβάλετε ποτέ το τερματικό POS σε, δονήσεις ή πτώσεις, καθώς μπορεί να οδηγήσουν σε δυσλειτουργία και δαπανηρές επισκευές.
- Τοποθετείτε το τερματικό σας σε, σταθερή και στεγνή επιφάνεια για άψογη λειτουργία.
- Πρέπει να λάβετε όλα τα απαραίτητα μέτρα ώστε να κρατάτε τη συσκευή σας μακριά από υγρά, διαρροές, μαγνήτες, υγρασία και ατμούς. Εάν δεν το κάνετε, μπορεί να προκληθεί δυσλειτουργία της συσκευής με δαπανηρές επισκευές.
- Να φορτίζετε πάντα το τερματικό myPOS με τον μετασχηματιστή EP και το καλώδιο που παρέχονται στη συσκευασία της συσκευής. Διαφορετικά μπορεί να προκληθεί έκρηξη ή φωτιά.
- Πριν τη φόρτιση βεβαιωθείτε ότι ο μετασχηματιστής EP και το καλώδιο λειτουργούν σωστά και είναι σωστά συνδεδεμένα στη συσκευή τερματικού σας.
- Πάντα να φορτίζετε το τερματικό POS σε στεγνό και καλά αεριζόμενο χώρο μακριά από πηγές υγρασίας.
- Αποσυνδέστε τον μετασχηματιστή EP και το καλώδιο όταν η μπαταρία έχει φορτιστεί πλήρως για να διασφαλίσετε τη μεγάλη διάρκεια ζωής της.
- Μην καταστρέψετε το καλώδιο τροφοδοσίας και τον μετασχηματιστή ρεύματος. Ποτέ μην λυγίζετε ή στρίβετε το

καλώδιο φόρτισης.

- Ποτέ μην φυλάσσετε τον μετασχηματιστή EP και το καλώδιο σε υγρό περιβάλλον, καθώς ενδέχεται να προκληθεί διάβρωση και ηλεκτροπληξία κατά τη φόρτιση του τερματικού POS.
- Συνδέστε και αποσυνδέστε πάντα τα καλώδια και τους φορτιστές σας κρατώντας το άκρο του καλωδίου.
- Πριν βάλετε τον μετασχηματιστή EP στην πρίζα, ελέγξτε εάν συμμορφώνεται με την τάση ρεύματος σας.
- Μην τοποθετείτε ξένο υλικό στις θύρες καθώς αυτό θα βλάψει σοβαρά την συσκευή σας.
- Κλείστε αμέσως την συσκευή σας αν αρχίσει να εκπέμπει καπνό, ασυνήθιστες μυρωδιές ή περίεργους θορύβους. Εάν συνεχίσετε να χρησιμοποιείτε τη συσκευή υπό αυτές τις συνθήκες, υπάρχει κίνδυνος πυρκαγιάς και ηλεκτροπληξίας. Σε τέτοιες περιπτώσεις, πρέπει να στείλετε τη συσκευή για επισκευή.
- Το τερματικό POS δεν περιέχει εξαρτήματα που μπορούν να επισκευαστούν από τον χρήστη. Σε περίπτωση δυσλειτουργίας, απενεργοποιήστε αμέσως το τερματικό σας και επισκευάστε τη συσκευή μόνο από εξειδικευμένο προσωπικό. Εάν ανοίξετε και επισκευάσετε το μηχάνημα της κάρτας σας στο σπίτι, η εγγύηση καθίσταται άκυρη.
- Το προϊόν είναι εξοπλισμένο με μια διεπαφή Wi-Fi για ασύρματη επικοινωνία. Μην χρησιμοποιείτε ποτέ τη συσκευή σε περιβάλλοντα όπου μπορεί να προκαλέσει παρεμβολές (αεροπλάνα κ.λπ.).
- Φυλάξτε τη συσκευή, την μπαταρία και τον εξοπλισμό μακριά από παιδιά για την αποφυγή κατάποσης εξαρτημάτων, τραυματισμού των ιδίων ή άλλων, ή την πρόκληση ζημιών στα ίδια τα αντικείμενα. την πρόκληση ζημιών των αντικειμένων.
- Καθαρίστε το τερματικό σας με ένα μαλακό, ελαφρώς υγρό πανί σκουπίζοντας το απαλά. Ποτέ μην χρησιμοποιείτε πεπιεσμένο

αέρα, σκληρές χημικές ουσίες, διαλύτες καθαρισμού ή ισχυρά απορρυπαντικά για να καθαρίσετε τη συσκευή, καθώς ενδέχεται να την προκαλέσουν ζημιά.

- Απαγορεύεται η χρήση του τερματικού με παράνομο τρόπο.

## Φροντίδα μπαταρίας

- Ακόμα και όταν δεν χρησιμοποιείτε το τερματικό σας τακτικά, σας προτείνουμε να το φορτίζετε μία φορά τον μήνα.
- Μην εκθέτετε την μπαταρία στον ήλιο, σε καπνό ή σκόνη.
- Απαγορεύεται να συνθλίψετε, πατήσετε ή να πετάξετε την μπαταρία σε φωτιά ή υγρό.
- Αντικαταστήστε την μπαταρία αμέσως αν είναι φθαρμένη.
- Η θερμοκρασία φόρτισης πρέπει να είναι 0 - 40°C.
- Μην φυλάσσετε σε θερμοκρασία μικρότερη των -20°C ή πάνω από 70°C.

## Επιθεωρήσεις ασφαλείας POS

Ως απαίτηση του PCI-DSS, οι επαναλαμβανόμενες επιθεωρήσεις ασφαλείας POS είναι καίριας σημασίας για την ασφάλεια και την ευημερία της επιχείρησής σας. Πρέπει να εκτελείτε περιοδικούς ελέγχους στα τερματικά POS σας και να ελέγχετε αν έχουν παραβιαστεί για να αποτρέψετε τυχόν απώλεια δεδομένων.

Αν η συσκευή σας χαθεί ή κλαπεί ή έχετε εντοπίσει οποιαδήποτε παραβίασή της, στείλτε ένα email στην Υποστήριξη πελατών της myPOS στη διεύθυνση [help@mypos.com](mailto:help@mypos.com) και [ciso@mypos.com](mailto:ciso@mypos.com) στο CC.

Για να μάθετε περισσότερα σχετικά με το πώς να διατηρείτε τη συσκευή σας ασφαλή και προστατευμένη, ρίξτε μια ματιά στις Συχνές ερωτήσεις της ιστοσελίδας μας με τίτλο «Επιθεωρήσεις ασφαλείας συσκευών POS από τους εμπόρους».

# Διαδικασία αντιμετώπισης σφαλμάτων

Αν η προτεινόμενη διαδικασία δεν οδηγεί στην επίλυση του προβλήματος ή στην περίπτωση που έχετε άλλες απορίες, παρακαλούμε επικοινωνήστε με την Υποστήριξη πελατών.

Κατηγορία	Σφάλμα	Αιτία	Επίλυση
<b>Ενεργοποίηση/Απενεργοποίηση</b>	Δεν είναι δυνατή η τροφοδοσία του τερματικού	Η μπαταρία δεν είναι φορτισμένη	Συνδέστε τον φορτιστή EP
		Ο φορτιστής EP δεν είναι καλά συνδεδεμένος	Ελέγξτε αν ο φορτιστής EP είναι κατεστραμμένος ή αν έχει συνδεθεί σωστά
<b>Αποτυχία ανάγνωσης κάρτας</b>	Σφάλμα κατά την ανάγνωση κάρτας	Σκόνη στην υποδοχή ανάγνωσης μαγνητικής ταινίας καρτών	Τοποθετήστε ένα κομμάτι σκληρού χαρτιού και σύρετε αρκετές φορές για να αφαιρέσετε τη σκόνη από την κεφαλή
		Η υποδοχή ανάγνωσης μαγνητικής ταινίας καρτών είναι βρώμικη ή χαλασμένη	Χρησιμοποιήστε ένα απαλό χαρτί για να αφαιρέσετε τη σκόνη στην υποδοχή. Αν η κάρτα έχει πρόβλημα, ο πελάτης θα πρέπει να επικοινωνήσει με την τράπεζά του.
		Η κάρτα σαρώνεται λάθος	Δώστε προσοχή στη κατεύθυνση και την σταθερή ταχύτητα κατά την σάρωση της κάρτας.
<b>PIN/πρόβλημα οθόνης αφής</b>	Δεν ανταποκρίνεται	Το λειτουργικό σύστημα της συσκευής έχει κολλήσει	Κλείστε την συσκευή, βγάλτε την από την πρίζα, αφαιρέστε την μπαταρία και κάντε επανεκκίνηση

Διατηρούμε το δικαίωμα να τροποποιήσουμε τον Οδηγό καλωσορίσματος και να βελτιώσουμε την επάρκεια και την ακεραιότητα των πληροφοριών που περιέχονται σε αυτόν, για τις οποίες θα ειδοποιηθείτε αναλόγως.

Δεν φέρουμε καμία ευθύνη για την αρνητική επίδραση της χρήσης του προϊόντος εφόσον δεν τηρούνται αυστηρά οι οδηγίες σε αυτόν τον Οδηγό καλωσορίσματος.