

# Willkommen bei myPOS

DE



# Inhalt

Willkommen bei myPOS .....	1
Die Welt schneller und sicherer Zahlungen!.....	1
Aktivierung Ihres myPOS-Geräts .....	2
Aktivierung der myPOS-Debitkarte .....	5
Benutzerhandbuch myPOS Go 2.....	6
Benutzerhandbuch myPOS Ultra, Pro, Carbon .....	8
Preise und Gebühren .....	12
Gerätecertifikate.....	13
Geräteübersicht.....	15
Installation und Betrieb.....	20
Allgemeine Fehlerbehebung .....	23

## Willkommen bei myPOS

### Die Welt schneller und sicherer Zahlungen!

Herzlichen Glückwunsch zum Kauf Ihres myPOS-Zahlungsterminals – einem revolutionären Gerät zur sicheren Annahme von Kredit- und Debitkartenzahlungen!

### Was ist in der Box?



myPOS-Zahlungsterminal



Eine KOSTENLOSE myPOS-Businesskarte



Ladegerät



Eine vorinstallierte und kostenlose myPOS-Datenkarte

# Aktivierung Ihres myPOS- Geräts

Beachten Sie bitte, dass Sie sich auf [www.mypos.com](http://www.mypos.com) für ein myPOS-Konto registrieren müssen, um mit der Verwendung Ihres myPOS-Geräts zu beginnen.

Weitere Informationen zur Erstellung eines myPOS-Kontos, der Aktivierung und der Inbetriebnahme Ihres Geräts sowie die vollständigen technischen Spezifikationen und Angaben finden Sie online auf [mypos.com/welcome](http://mypos.com/welcome) oder durch Scannen des QR-Codes.

## Zur Aktivierung Ihres myPOS-Geräts benötigen Sie



1. Ihr myPOS-Gerät



2. Das mit Ihrem myPOS-Konto verknüpfte Smartphone



## Aktivierung per QR-Code

---

### Schritt 1

(myPOS Pro, Carbon) Schalten Sie Ihr myPOS-Gerät ein und wählen Sie Ihre bevorzugte Sprache aus.

(myPOS Go 2) Schalten Sie Ihr myPOS-Gerät ein.

Das Gerät stellt automatisch eine Internetverbindung über die integrierte 4G-Daten-SIM-Karte her. Alternativ können Sie das Gerät auch über WLAN mit dem Internet verbinden.

### Schritt 2

Sobald eine Internetverbindung besteht, generiert das POS-Gerät automatisch einen QR-Code, der auf dem Bildschirm angezeigt wird.

### Hinweis:

*Aus Sicherheitsgründen ist der QR-Code nur 15 Minuten lang gültig. Wenn der Code abläuft, beginnen Sie das Verfahren bitte erneut, damit das Gerät einen neuen Aktivierungscode erstellen kann.*

### Schritt 3

Öffnen Sie die myPOS-App, tippen Sie auf **Geräte** und wählen Sie das **QR-Symbol** in der rechten Ecke aus.

Nachdem Sie den QR-Code gescannt haben, können Sie Ihr Verrechnungskonto und Ihre Transaktionswährung auswählen und auf **Aktivieren** tippen.

Sie sind startklar!

## Aktivierung mit Code

---

Sie können Ihr Gerät auch durch manuelle Eingabe eines Codes in Ihrer App aktivieren.

### Schritt 1

Sobald Ihr POS-Gerät eingeschaltet und mit dem Internet verbunden ist, tippen Sie auf die Option „**Mit Code aktivieren**“, die unter dem QR-Code angezeigt wird.

### Schritt 2

Auf dem Gerät wird ein Aktivierungscode angezeigt.

### Schritt 3

Öffnen Sie die myPOS-App, tippen Sie auf **Geräte** und wählen Sie das „+“-**Symbol** in der oberen rechten Ecke aus.

### Schritt 4

Wählen Sie die Option „**myPOS-Terminal aktivieren**“, tippen Sie auf „**POS-Gerät**“, wählen Sie „**Code vom Gerät eingeben**“ und geben Sie den Aktivierungscode ein, der auf dem Bildschirm des Geräts angezeigt wird.

### Schritt 5

Füllen Sie die Geräteinformationen aus (legen Sie die Währung, das Verrechnungskonto und den Billing-Descriptor fest) und tippen Sie auf „**Aktivieren**“. Sie sind startklar!

## Aktivierung der myPOS-Debitkarte

Aktivieren Sie Ihre KOSTENLOSE myPOS-Standard-Karte, die Sie zusammen mit Ihrem Gerät erhalten haben, und erhalten Sie sofortigen Zugriff auf Ihr Geld.

### Schritt 1

Öffnen Sie die myPOS-App, tippen Sie auf „**Karten**“ und auf das „+“-Symbol in der rechten Bildschirmcke und wählen Sie anschließend „**Karte aktivieren**“.

### Schritt 2

Geben Sie die vollständige Kartenummer ein und wählen Sie ein Konto und eine Währung, die Sie mit der Karte verknüpfen möchten. Das wars schon!

### Wichtig:

Ihre PIN können Sie in der myPOS-App einsehen – gehen Sie einfach auf „**Karten**“ und tippen Sie auf das „PIN“-Symbol.

Wenn Sie bei einem der Schritte Hilfe benötigen, erreichen Sie uns jederzeit unter [help@mypos.com](mailto:help@mypos.com)

### Zahlungen annehmen

Drücken Sie eine beliebige Taste (außer F1, F2 und die Ein-/Austaste), um auf den Bildschirm **„Zahlung“** zu gelangen und geben Sie den Transaktionsbetrag ein. Bestätigen Sie mit der grünen Taste. Abhängig von der Karte Ihres Kunden, führen Sie die Karte unten in den Kartenleser ein, ziehen Sie sie durch den oberen Leser oder halten Sie die Karte oder das Smartphone über den NFC-Leser, um die Zahlung zu verarbeiten.

### Eine Transaktion stornieren

Es kann nur die zuletzt durchgeführte Zahlung oder Gutschrift storniert werden. Drücken Sie F1. Wählen Sie **„Storno Letzte Buchung“** und bestätigen Sie mit der grünen Taste.

### Eine Gutschrift vornehmen

Drücken Sie auf F1 und wählen Sie **„Gutschrift“** aus. Geben Sie den Betrag für die Gutschrift ein und drücken Sie die grüne Taste, um zu bestätigen. Abhängig von

der Karte Ihres Kunden, führen Sie die Karte unten in den Kartenleser ein, ziehen Sie sie durch den oberen Leser oder halten Sie die Karte oder das Smartphone über den NFC-Leser, um die Zahlung zu verarbeiten.

### Einen Beleg ausstellen

Nach der Bestätigung einer Transaktion wird eine neue Option zum Bestätigen des Belegs auf dem Bildschirm angezeigt. Drücken Sie **„1“** und geben Sie die E-Mail-Adresse des Kunden ein, indem Sie auf die Taste drücken, bis der gewünschte Buchstabe ausgewählt ist (Tipp: Um das **„@“**-Symbol mit dem Tastenfeld einzugeben, müssen Sie sechsmal hintereinander die **„1“** drücken). Es wird automatisch ein E-Beleg an die eingegebene E-Mail-Adresse verschickt.

Um den E-Beleg per SMS zu verschicken, drücken Sie **„2“** und geben Sie die Mobilnummer des Kunden ein.

Drücken Sie **„3“**, um das Ausstellen des Belegs abzubrechen.

Beachten Sie bitte, dass das

myPOS-Go 2 umweltfreundlich und papierlos ist. Falls Sie Ihren Kunden einen Beleg für die Transaktion ausstellen möchten, verwenden Sie bitte eine der oben beschriebenen Optionen – E-Mail oder SMS.

### Zahlungen annehmen

Starten Sie die vorinstallierte App „**Zahlung**“, indem Sie auf dem Startbildschirm auf das Symbol der App tippen. Geben Sie den Transaktionsbetrag ein und tippen Sie auf „**Fertig**“. Abhängig von der Karte Ihres Kunden, führen Sie die Karte in den Kartenleser ein, ziehen Sie sie an der Seite durch oder halten Sie die Karte oder das Smartphone über den NFC-Leser, um die Zahlung zu verarbeiten. Geben Sie die PIN ein, falls notwendig.

### Eine Transaktion stornieren

Es kann nur die zuletzt durchgeführte Zahlung oder Gutschrift storniert werden.

In der App „**Zahlung**“, tippen Sie im Hauptmenü der App in der oberen linken Ecke auf „**Storno Letzte Buchung**“. Es werden Ihnen Angaben zu der zuletzt genehmigten Transaktion angezeigt. Tippen Sie zum Fortfahren auf „**Bestätigen**“. Falls die Transaktion genehmigt ist, tippen Sie

auf „**Beleg**“, um einen Beleg für den Händler bzw. den Kunden auszudrucken. Falls die Transaktion abgelehnt wird, wird für den Kunden automatisch ein Beleg mit Angabe des Ablehnungsgrundes ausgedruckt.

### Eine Gutschrift vornehmen

Tippen Sie in der App „**Zahlung**“ auf „**Gutschrift**“. Geben Sie den Transaktionsbetrag ein und tippen Sie auf „**Fertig**“. Führen Sie die Karte ein, ziehen Sie sie durch den Leser oder halten Sie die Karte oder das Smartphone über den NFC-Leser und geben Sie den Code ein, falls nötig. Falls die Transaktion genehmigt wird, können Sie auf „**Beleg**“ tippen, um auf den Bildschirm Beleg zu gelangen. Falls die Zahlung über das Chip&Pin-Verfahren erfolgt, ziehen Sie die Karte einfach heraus. Falls die Transaktion abgelehnt wird, wird für den Kunden automatisch ein Beleg mit Angabe des Ablehnungsgrundes ausgedruckt.

### Einen Beleg ausstellen

Nach einer erfolgreichen Transaktion in der App „**Zahlung**“ wird Ihnen der Bildschirm „**Beleg**“

angezeigt. Entscheiden Sie dann, ob Sie den Beleg ausdrucken oder per E-Mail oder SMS verschicken möchten. Falls Sie keinen Beleg benötigen, tippen Sie in der oberen rechten Ecke des Bildschirms auf „**KEIN BELEG**“, um die Transaktion abzuschließen.

## Wichtig

Das Produkt, einschließlich des myPOS-Geräts und der myPOS-Businesskarte, ist nicht vom Verbraucherrecht abgedeckt, einschließlich den EG-Richtlinien zum Verbraucherschutz und zum Fernabsatz. Dieses Produkt ist nicht für Verbraucher bestimmt, d. h. natürliche Personen, die für Zwecke handeln, die außerhalb ihres Gewerbes, Geschäfts, Handwerks oder Berufs liegen.

Dieses Produkt gilt als Finanzdienstleistung und ist ausschließlich dafür bestimmt, Zahlungen für Waren und Dienstleistungen anzunehmen, welche von juristischen Personen mit legaler Geschäftstätigkeit angeboten werden, die als Fachmann, Einzelunternehmer, Kaufmann, Händler oder Selbstständiger handeln oder anderweitig Waren und Dienstleistungen anbieten.

## Garantie

Die Standardgarantiefrist für das myPOS-Gerät beträgt 1 Jahr ab Kaufdatum. Sie können die Garantie für Ihr Gerät über Ihr myPOS-Konto verlängern.

Die Garantie deckt keine Kabel, Zubehör, Stecker, Netzteile oder andere Artikel als das im Lieferumfang enthaltene myPOS-Gerät und die myPOS-Businesskarte ab.

## Rückgaberichtlinie

Sie sind berechtigt das vollständige myPOS-Paket innerhalb von 60 Tagen nach dem Kaufdaten zurückzuschicken. Die vollständige Rückgaberichtlinie finden Sie auf [www.mypos.com](http://www.mypos.com).

Falls das myPOS-Gerät nicht funktioniert, schicken Sie es bitte gemäß der myPOS-Rückgaberichtlinie zur Reparatur ein. Weitere Informatio-

nen zum Reparaturverfahren (RMA – Return Material Authorization) erhalten Sie vom myPOS-Kundendienst unter [help@mypos.com](mailto:help@mypos.com)

## Diebstahl des Geräts

Wenn Sie Ihr Gerät verlieren oder es gestohlen wird, deaktivieren Sie es bitte umgehend über Ihr myPOS-Konto und melden Sie dies beim myPOS-Kundendienst.

## Entsorgung

Das myPOS-Terminal, einschließlich des darin verbauten Akkus und anderer Bauteile, darf nicht im Hausmüll entsorgt werden. Stattdessen muss es an einer für die Entsorgung von elektronischen Geräten eingerichteten Stellen entsorgt werden.

Wenn Sie das myPOS-Terminal nicht mehr verwenden möchten, bitten wir Sie, bei uns über Ihr myPOS-Konto eine Anfrage zur Deaktivierung Ihres Geräts zu stellen.

## Hersteller

SHENZHEN XINGUODU TECHNOLOGY CO. LTD., China  
(myPOS Go 2, Ultra, Carbon, Sigma)

FEITIAN TECHNOLOGIES CO. LTD., China (myPOS Pro)

## EG-Konformitätserklärung

Der Hersteller des Geräts erklärt, dass dieses Produkt den geltenden Harmonisierungsgesetzen der Union entspricht: Gesundheit (Artikel 3.1(a) der RA-Verordnung), Sicherheit (Artikel 3.1(a) der RA-Verordnung), elektromagnetische Kompatibilität (Artikel 3.1 (b) der RA-Verordnung), Nutzung von Funkfrequenzen (Artikel 3.2 der RA-Verordnung).

Das Gerät ist mit den grundlegenden und anderen Erfordernissen der EG-Richtlinie R&TTE 1999/5/EG und verwandter EG-Richtlinien konform und trägt dementsprechend das CE-Kennzeichen.

## Einführer

myPOS Services Ltd. Business Park Varna, B6, Varna 9009, Bulgarien

## Zertifikationen & EMV



## Gerätezertifikate

### myPOS Go 2

- [UKCA](#)
- [Verification of compliance](#)
- [PSTI test report](#)
- [Declaration of Conformity & Device frequency bands](#)

### myPOS Ultra

- [UKCA](#)
- [Verification of compliance](#)
- [PSTI test report](#)
- [Declaration of Conformity & Device frequency bands](#)
- [EAA compliance](#)

### myPOS Pro

- [Declaration of Conformity & Device frequency bands](#)
- [EAA compliance](#)

### myPOS Carbon

- [UKCA](#)
- [Verification of compliance](#)
- [PSTI test report](#)
- [Declaration of Conformity & Device frequency bands](#)
- [EAA compliance](#)

### myPOS Sigma

- [UKCA](#)
- [Verification of compliance](#)
- [PSTI test report](#)
- [Declaration of Conformity & Device frequency bands](#)
- [EAA compliance](#)

### myPOS Slim

- [UKCA & Device frequency bands](#)
- [EAA compliance](#)
- [Declaration of Conformity](#)

# Preise und Gebühren

**Die Eröffnung eines myPOS E-Geld-Kontos** ist kostenlos. Es gibt keine monatlichen oder jährlichen Gebühren. Der Händler zahlt nur für die Dienstleistungen, die er auch nutzt. Die für die myPOS-Dienstleistungen erhobenen Gebühren werden in der Fußzeile jeder Seite im myPOS-Konto angegeben.

**Die myPOS-Businesskarte** wird kostenlos herausgegeben, nur mit der Karte durchgeführte Transaktionen werden berechnet. Die Gebühren für Transaktionen und Abhebungen sind im myPOS-Konto aufgeführt. Es ist zu beachten, dass die für die myPOS-Businesskarte erhobenen Gebühren auf Grundlage der Kartenwährung berechnet werden. Daher gelten verschiedene Gebühren für die jeweiligen mit dem Händlerkonto verknüpften Karten.

**Die für die myPOS-Acquiringleistungen erhobenen Gebühren** werden in der Fußzeile jeder Seite im myPOS-Konto angegeben. Die Gebühren sind in Online-Acquiringleistungen und POS-Gerät-Acquiringleistungen unterteilt.

[Umfassende Informationen zu den Preisen unserer Dienstleistungen finden Sie im Menü „Preise“ auf \[mypos.com\]\(https://mypos.com\)](#)

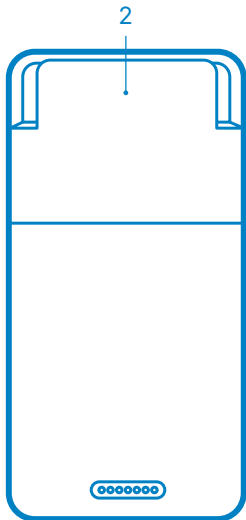

1. AN/AUS-Taste
2. Magnetstreifen-Kartenleser
3. USB-Slot für das Ladekabel
4. Chip-Kartenleser

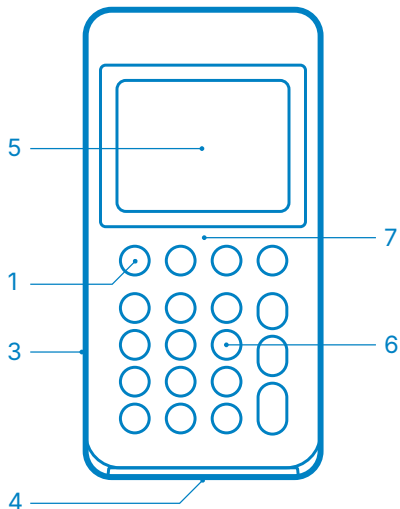

5. Bildschirm
6. Physische Tasten
7. NFC-Leser

# Ultra

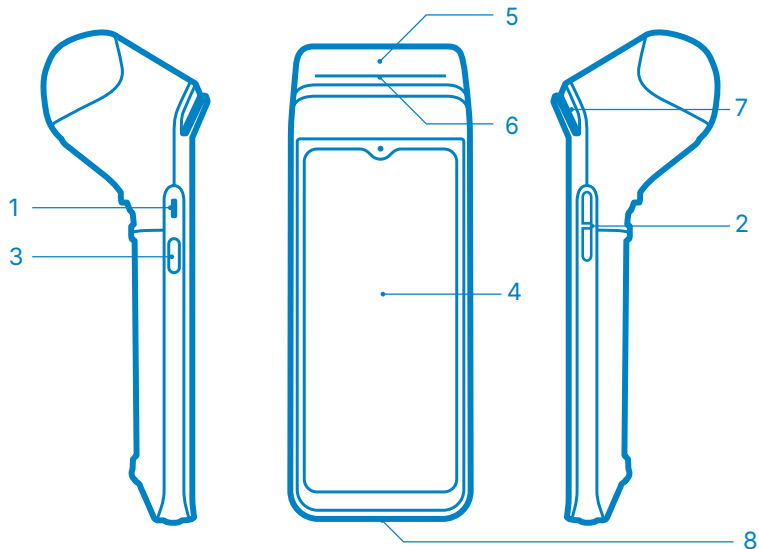

## Geräteübersicht

- 1. USB-Slot für das Ladekabel
- 2. Lautstärketaste
- 3. AN/AUS-Taste

- 4. Touchscreen
- 5. NFC-Leser
- 6. Belegdrucker

- 7. Magnetstreifen-Kartenleser
- 8. Chip-Kartenleser

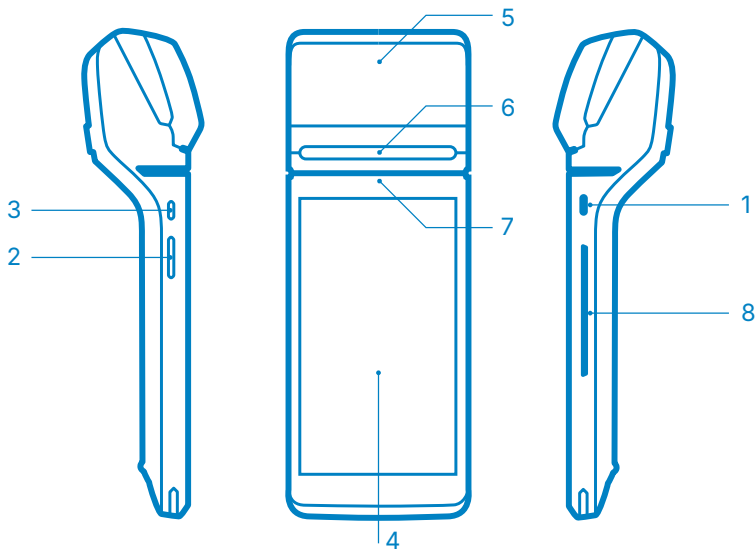

- 1. USB-Slot für das Ladekabel
- 2. Lautstärketaste
- 3. AN/AUS-Taste

- 4. Touchscreen
- 5. NFC-Leser
- 6. Belegdrucker

- 7. Magnetstreifen-Kartenleser
- 8. Chip-Kartenleser

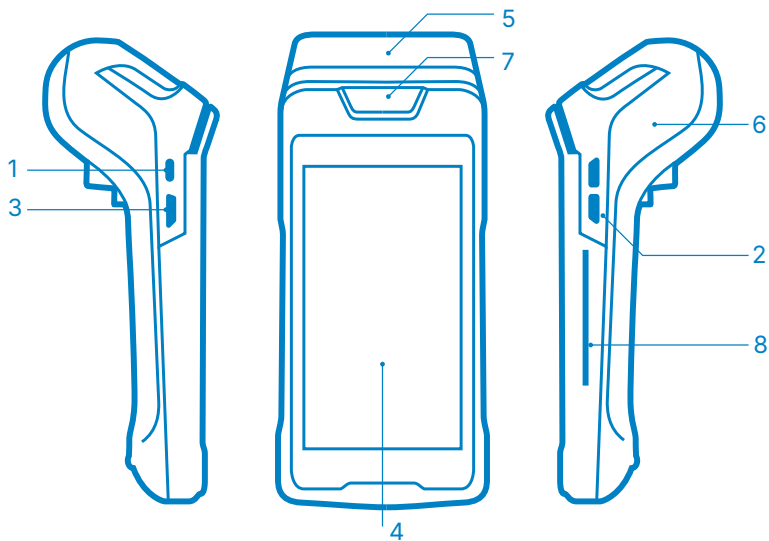

- 1. USB-Slot für das Ladekabel
- 2. Lautstärketaste
- 3. AN/AUS-Taste

- 4. Touchscreen
- 5. NFC-Leser
- 6. Belegdrucker

- 7. Magnetstreifen-Kartenleser
- 8. Chip-Kartenleser

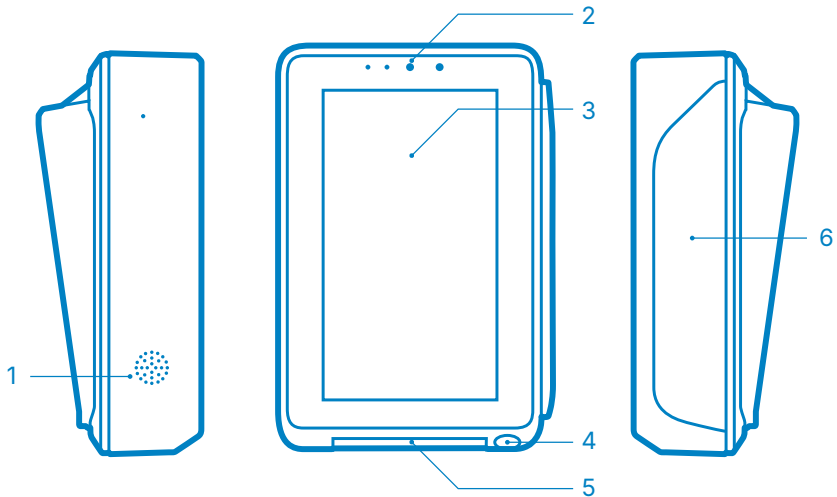

1. Lautsprecher
2. Näherungssensoren und Kamera
3. NFC-Lesegerät

4. QR-Scanner
5. Chipkartenleser
6. Magnetstreifenkartenleser

# Installation und Betrieb

## Allgemeine Handhabung Sicherheitshinweise

- Sie sollten Ihr Kartenlesegerät stets sehr sorgfältig handhaben.
- Für einen problemlosen Langzeitbetrieb, sollten Sie Ihr POS-Terminal niemals Stößen oder Erschütterungen aussetzen, da diese zu Fehlfunktionen und kostenintensiven Reparaturen führen können.
- Für einen einwandfreien Betrieb, sollten Sie Ihr Kartenlesegerät auf eine feste, trockene und stabile Oberfläche stellen.
- Sie sollten alle notwendigen Maßnahmen ergreifen, um Ihr Gerät vor Flüssigkeiten, Spritzern, Magneten, feuchten Umgebungen und Nässe zu schützen. Andernfalls kann es zu Fehlfunktionen des Geräts und kostenintensiven Reparaturen kommen. Bewahren Sie das Netzteil und das Kabel niemals in einer feuchten Umgebung auf, da dies beim Aufladen Ihres POS-Terminals zu Korrosion und Stromschlägen führen kann.
- Laden Sie Ihr myPOS-Zahlungsterminal immer mit dem mitgelieferten Netzteil und Kabel auf. Andernfalls besteht Explosions- oder Brandgefahr.
- Vergewissern Sie sich vor dem Aufladen, dass das Netzteil und das Kabel einwandfrei funktionieren und dass diese fest mit Ihrem Zahlungsterminal verbunden sind.
- Laden Sie Ihr POS-Terminal stets an einem trockenen und gut belüfteten Ort und fern von Feuchtigkeitsquellen auf. Ziehen Sie das Netzgerät und das Kabel ab, sobald der Akku vollständig aufgeladen ist, um eine lange Lebensdauer des Akkus zu gewährleisten.
- Beschädigen Sie nicht das Stromkabel und das Netzteil. Biegen oder verdrehen Sie das Ladekabel nie.
- Bewahren Sie das Netzteil und das Kabel niemals in einer feuch-

ten Umgebung auf, da dies beim Aufladen Ihres POS-Terminals zu Korrosion und Stromschlägen führen kann.

- Halten Sie beim Ein- und Ausstecken Ihrer Kabel und Ladegeräte stets das Ende des Kabels fest.
- Überprüfen Sie bitte vor dem Einstecken des Stromkabels, ob die Spannung der Steckdose mit der Spannung des Netzteils übereinstimmt.
- Führen Sie bitte keine Fremdkörper in die Anschlüsse ein, da dadurch das Terminal ernsthaft beschädigt wird.
- Schalten Sie das Gerät bei Rauchentwicklung, ungewöhnlichen Gerüchen oder Geräuschen unverzüglich aus. Wenn Sie das Gerät unter diesen Umständen weiter benutzen, besteht ein Brand- und Stromschlagrisiko. Schicken Sie das Gerät in diesem Fall zur Reparatur ein.
- Das POS-Terminal enthält keine Teile, die vom Anwender gewartet werden können. Bei einer Störung schalten Sie Ihren Kartenleser sofort aus und lassen Sie das Gerät nur von qualifiziertem Personal reparieren. Wenn Sie Ihr Kartenlesegerät selbst öffnen und warten, erlischt die Garantie.
- Das Produkt ist mit einem Wi-Fi-Interface für kabellose Kommunikation ausgestattet. Benutzen Sie das Gerät niemals in Umgebungen, wo es Interferenzen verursachen könnte (Flugzeuge usw.).
- Bitte lagern Sie das Gerät außerhalb der Reichweite von Kindern, um das Verschlucken von kleinen Teilen zu verhindern, was Verletzungen bei Kindern und anderen oder Schaden am Gerät selbst zur Folge haben kann.
- Reinigen Sie Ihr Kartenlesegerät mit einem weichen, leicht feuchten Tuch, mit dem Sie es vorsichtig abwischen. Verwenden Sie zur Reinigung des Geräts niemals Druckluft, aggressive Chemikalien, Lösungsmittel oder starke Reinigungsmittel, da diese das Gerät

beschädigen können.

- Jegliche rechtswidrige Verwendung des Terminals ist nicht gestattet.

## Akku-Pflege

- Auch wenn Sie Ihr Kartenlesegerät nicht regelmäßig nutzen, empfehlen wir es einmal im Monat aufzuladen.
- Vermeiden Sie es, den Akku Sonnenlicht, Rauch oder Staub auszusetzen.
- Vermeiden Sie es, die Batterie zu zerdrücken, zu zertreten oder in Feuer oder Flüssigkeiten zu werfen.
- Ersetzen Sie den Akku sofort, wenn er beschädigt (exothermische Reaktion oder Verformung) ist.
- Der Akku sollte bei einer Temperatur von 0 °C bis 40 °C aufgeladen werden.
- Nicht unter -20 °C oder über 70 °C lagern.

## POS-Sicherheitsinspektionen

Gemäß den PCI-DSS-Anforderungen sind regelmäßige POS-Sicherheitsinspektionen für die Sicherheit und das Funktionieren Ihres Unternehmens unerlässlich. Sie müssen Ihre POS-Geräte regelmäßig inspizieren und prüfen, ob sie manipuliert wurden, um Datenverluste zu vermeiden. Bei Verlust oder Diebstahl Ihres Geräts oder wenn Sie Manipulationen daran festgestellt haben, wenden Sie sich bitte per E-Mail an den myPOS-Kundendienst unter **help@mypos.com**, mit Kopie an **ciso@mypos.com**.

Mehr darüber, wie Sie Ihr Gerät sichern und schützen können, erfahren Sie in den ausführlichen FAQs auf unserer Website im Abschnitt „Sicherheitsprüfungen von POS-Geräten durch Händler“.

# Allgemeine Fehlerbehebung

Falls sich das Problem nicht durch die hier angegebenen Lösungen beheben lässt oder Sie weitere Fragen haben, wenden Sie sich bitte an unseren Kundendienst.

Kategorie	Fehler	Ursache	Lösung
<b>Betriebszustand An/Aus</b>	Das Terminal lässt sich nicht einschalten	Akku leer	An Strom anschließen
		Das Netzteil ist nicht richtig eingesteckt	Sie, ob der Stecker des Netzteils beschädigt bzw. nicht richtig eingesteckt ist
<b>Fehler beim Lesen einer Karte</b>	Fehler beim Lesen einer Karte	Magnetkartenleser verschmutzt	Legen Sie ein mittelhartes Stück Pappe auf den Leser und wischen Sie mit diesem den Schmutz ab
		Die Magnetkarte ist verschmutzt oder entmagnetisiert	Verwenden Sie weiches Papier, um den Schmutz auf der Magnetkarte zu entfernen. Falls Probleme mit der Karte bestehen, sollte diese von der herausgebenden Bank ersetzt werden.
		Karte fälschlicherweise durchgeführt	Achten Sie auf die Richtung des Magnetstreifens und führen Sie diesen gleichmäßig durch
<b>Problem mit PIN-Pad/Touchscreen</b>	Keine Reaktion	Das Betriebssystem des Geräts ist abgestürzt	Trennen Sie die Stromversorgung und entnehmen Sie den Akku, schalten Sie das Terminal aus und starten Sie es neu

Wir behalten uns das Recht vor, den Einführungsleitfaden zu ändern und den Umfang sowie die Vollständigkeit der darin enthaltenen Angaben zu verbessern. Darüber werden wir Sie entsprechend benachrichtigen.

Wir übernehmen keinerlei Haftung für jegliche Schäden, die durch die Verwendung des Produkts unter Missachtung der in dem vorliegenden Einführungsleitfaden enthaltenen Anweisungen entstehen.