

# Úvodní příručka

CS



# Obsah

Vítejte v myPOS.....	1
Jak mohu aktivovat zařízení myPOS? .....	2
Aktivace debetní karty myPOS.....	5
Uživatelská příručka myPOS Go 2.....	6
Uživatelská příručka myPOS Ultra, Pro, Carbon .....	7
Certifikáty zařízení.....	11
Cenotvorba a poplatky .....	12
Přehled zařízení .....	13
Upozornění ohledně instalace a používání .....	18
Časté poruchy.....	21

## Vítejte v myPOS

### Svět rychlých a bezpečných plateb!

Blahopřejeme k zakoupení platebního terminálu myPOS – revolučního zařízení pro bezpečné přijímání plateb kreditní a debetní kartou!

#### Co je obsahem balení



Platební terminál myPOS



Podnikatelská karta myPOS  
ZDARMA



Nabíječka



Předinstalovaná a volně použitelná karta myPOS DATA

# Jak mohu aktivovat zařízení myPOS?

Mějte prosím na paměti, že abyste mohli začít používat své zařízení myPOS, musíte si zaregistrovat účet myPOS na adrese **www.mypos.com**

Více informací o tom, jak si zaregistrovat účet myPOS, jak aktivovat a používat zařízení, stejně jako úplné technické specifikace a údaje naleznete online na adrese **mypos.com/welcome** nebo **naskenováním QR kódu**.

## K aktivaci zařízení myPOS budete potřebovat



1. Zařízení myPOS



2. Chytrý telefon propojený s Vaším účtem myPOS



## Aktivace pomocí QR kódu

### 1. krok

(myPOS Ultra, Pro, Carbon) Zapněte zařízení myPOS a vyberte preferovaný jazyk.

(myPOS Go 2) Zapněte zařízení myPOS.

Zařízení se automaticky připojí k internetu prostřednictvím předinstalované SIM karty 4G DATA. Alternativně můžete zařízení připojit přes Wi-Fi.

### 2. krok

Po připojení k internetu zařízení POS automaticky vygeneruje a zobrazí QR kód na obrazovce.

### **Poznámka:**

*Z bezpečnostních důvodů je QR kód platný 15 minut. Pokud platnost kódu vyprší, začněte prosím znovu. Zařízení vygeneruje nový aktivační kód.*

### 3. krok

Otevřete aplikaci myPOS, klepněte na **Zařízení** a zvolte **ikonu QR** v pravém rohu.

Jakmile naskenujete QR kód, vyberte zúčtovací účet, měnu transakcí a klepněte na **Aktivovat**.

Vše máte nastaveno!

## Aktivace pomocí kódu

---

Případně můžete zařízení aktivovat ručním zadáním kódu v mobilní aplikaci.

### 1. krok

Jakmile je Vaše zařízení POS zapnuté a připojené k internetu, klepněte na „**Aktivovat pomocí kódu**“ zobrazeného pod QR kódem.

### 2. krok

Zařízení zobrazí aktivační kód.

### 3. krok

Otevřete aplikaci myPOS, vyberte možnost **Zařízení** a klepněte na **ikonu** „+“ v pravém horním rohu.

### 4. krok

Zvolte „**Aktivovat zařízení myPOS**“ a klepněte na „**Zařízení POS**“, vyberte „**Zadat kód ze zařízení**“ a zadejte aktivační kód podle zobrazení na obrazovce zařízení.

### 5. krok

Vyplňte informace o zařízení (vyberte měnu, zúčtovací účet, fakturační deskriptor) a klepněte na „**Aktivovat**“. Vše máte nastaveno!

## Aktivace debetní karty myPOS

Aktivujte si ZDARMA standardní kartu myPOS, kterou jste obdrželi spolu se zařízením, a získajte okamžitý přístup ke svým penězům.

### 1. krok

Otevřete mobilní aplikaci myPOS, klepněte na „**Karty**“ a na ikonu „+“ v pravém rohu obrazovky a vyberte „**Aktivovat kartu**“.

### 2. krok

Zadejte číslo karty, vyberte účet a měnu, se kterou ji chcete propojit. A je to!

### Důležité:

PIN kód bude k dispozici v aplikaci myPOS – stačí přejít na „**Karty**“ a klepnout na ikonu PIN.

Pokud potřebujete s některým z těchto kroků pomoci, neváhejte nás kontaktovat na [help@mypos.com](mailto:help@mypos.com)

# Uživatelská příručka

## myPOS Go 2

### Jak přijímat platbu

Pro přechod na platební obrazovku zmáčkněte libovolné tlačítko (kromě F1, F2 a Napájení) a zadejte sumu transakce. Potvrďte zmáčknutím zeleného tlačítka. Pro zpracování platby a v závislosti od karty klienta vložte kartu do dolní čtečky, protáhněte ji, nebo podržte kartu, nebo chytrý telefon nad NFC čtečkou.

### Jak zrušit transakci

Lze zrušit pouze poslední platbu nebo refundaci. Stiskněte tlačítko F1, vyberte možnost Zrušit poslední transakci a potvrďte zeleným tlačítkem.

### Jak provést refundaci

Zmáčkněte F1 a zvolte Refundaci. Napište sumu refundace a pro potvrzení zmáčkněte zelené tlačítko. Pro zpracování platby a v závislosti od karty klienta vložte kartu do dolní čtečky, protáhněte ji, nebo podržte kartu,

nebo chytrý telefon nad NFC čtečkou.

### Jak vystavit účtenku

Po schválení aplikace se na obrazovce zařízení objeví nová možnost – potvrzení účtenky. Zmáčkněte 1 a zadejte e-mailovou adresu zákazníka mačkáním tlačítka, až se dostanete k požadovanému písmenu (tip: chcete-li zadat symbol @ pomocí klávesnice, stiskněte šestkrát 1). E-účtenka bude automaticky odeslána na zadanou e-mailovou adresu.

Pro odeslání e-účtenky přes SMS zmáčkněte 2 a zadejte číslo mobilního telefonu zákazníka.

Pro zrušení vystavení účtenky zmáčkněte 3.

Prosíme, nezapomeňte, že myPOS Go 2 je ekologické a bezpapírové zařízení. Jestli si přejete dát zákazníkovi účtenku za transakci, prosíme, využijte jednu z možností uvedených výše – e-mail nebo SMS.

# Uživatelská příručka

## myPOS Ultra, Pro, Carbon

### Jak přijímat platbu

Zapněte předinstalovanou platební aplikaci klepnutím na ikonu aplikace na výchozí obrazovce. Zadejte sumu transakce a klepněte na Hotovo. Pro zpracování platby a v závislosti od karty klienta vložte kartu do dolní čtečky, protáhněte ji, nebo podržte kartu, nebo chytrý telefon nad NFC čtečkou. Jestli je potřeba, zadejte PIN kód.

### Jak zrušit transakci

Zrušit můžete jenom poslední platbu, nebo refundaci.

V platební aplikaci klepněte na Zrušit poslední transakci v hlavním menu aplikace v levém horním rohu. Zobrazí se podrobnosti poslední schválené transakce. Pak klepněte na Potvrdit. Jestli je transakce schválena, klepněte na Účtenka pro vytisknutí účtenky pro zákazníka/obchodníka. Jestli je transakce zamítnuta, automaticky bude

vytisknuta účtenka pro zákazníka s důvodem odmítnutí.

### Jak provést refundaci

V platební aplikaci klepněte na Refundace. Zadejte sumu na refundaci a klepněte na Hotovo. Vložte, protáhněte, nebo podržte kartu, nebo chytrý telefon nad NFC čtečkou terminálu a jestli je třeba, zadejte kód. Jestli je transakce schválena, můžete klepnout na Účtenka a budete přesměrováni na obrazovku Účtenky. Jestli jde o platbu Čip&PIN, jenom vytáhněte kartu. Jestli je transakce zamítnuta, automaticky bude vytisknuta účtenka pro zákazníka s důvodem odmítnutí.

### Jak vystavit účtenku

Po úspěšném proběhnutí transakce v platební aplikaci se zobrazí obrazovka Účtenka. Pak zvolte tisk účtenky nebo odeslání e-mailem, nebo přes SMS. Jestli účtenku nechcete, klepněte na tlačítko ŽÁDNÁ ÚČTENKA ve spodní části obrazovky a dokončete transakci.

## Důležité

Produkt, včetně zařízení myPOS a Podnikatelské karty myPOS není předmětem spotřebitelského práva, včetně směrnic ES o ochraně zákazníka a směrnic o prodeji na dálku. Tento produkt není navržen pro spotřebitele, t.j. fyzické osoby, které jednají za účelem, který nelze považovat za provozování jejich obchodu, živnosti nebo řemesla anebo výkonu jejich povolání.

Tento produkt je charakterizován jako finanční služby a je navržen jenom pro účely přijímání plateb za služby nebo zboží nabízené fyzickou nebo právnickou osobou vykonávající legální obchodní činnost, které působí jako profesionálové, živnostníci, prodejci, obchodníci, osoby samostatně výdělečně činné nebo jinak prodávají zboží nebo služby.

## Záruka

Standardní záruční doba na zařízení myPOS je 1 rok od data pořízení. Záruku na Vaše zařízení můžete prodloužit z Vašeho účtu myPOS.

Záruka se nevztahuje na kabely, příslušenství, zásuvky, nabíječky a jiné předměty než Zařízení myPOS a Podnikatelská karta myPOS obsažená v balení.

## Reklamační řád

Máte právo vrátit plný balík myPOS do 60 dnů od data pořízení. Prosíme Vás, přečtěte si plné znění Reklamačního řádu na stránce [www.mypos.com](http://www.mypos.com).

Jestli zařízení myPOS nefunguje, prosíme pošlete jej na servis v souladu s Reklamačním řádem. Pro podrobné informace ohledně Oprav - RMA (Return Material Authorization - Schválení reklamace

materiálu), prosíme kontaktujte Zákaznickou podporu myPOS na [help@mypos.com](mailto:help@mypos.com).

## Ukradené zařízení

Jestli bylo zařízení ukradeno, okamžitě jej, prosíme deaktivujte z Vašeho účtu myPOS a neprodleně o tom informujte Zákaznickou podporu myPOS.

## Likvidace

Terminál myPOS, včetně baterií nebo jiných součástí nemůžete likvidovat spolu s odpadem z domácnosti, ale jenom na místech speciálně určených na likvidaci elektronických zařízení.

Jestli se rozhodnete přestat používat terminál myPOS, doporučujeme, abyste nás kontaktovali se žádostí o deaktivaci terminálu a to z vašeho účtu myPOS.

## Výrobci

SHENZHEN XINGUODU TECHNOLOGY CO. LTD., China  
(myPOS Go 2, Ultra, Carbon, Sigma)

FEITIAN TECHNOLOGIES CO. LTD., China (myPOS Pro)

## ES Prohlášení o shodě

Výrobce zařízení prohlašuje, že produkt je ve shodě s relevantními harmonizovanými právními předpisy Unie: Zdraví (čl. 3.1(a) nařízení RE), Bezpečnost (čl. 3.1(a) nařízení RE), Elektromagnetická kompatibilita (čl. 3.1 (b) nařízení RE), Využití frekvencí rádiového spektra (čl. 3.2 nařízení RE).

Zařízení je kompatibilní s klíčovými a jinými požadavky směrnice ES R&TTE 1999/5/CE a příbuzných směrnic ES a podle toho nese označení CE.

## Dovozce

myPOS Services Ltd. Business Park Varna, B6, Varna 9009, Bulharsko

## Certifikace a EMV



## Certifikáty zařízení

### myPOS Go 2

- [UKCA](#)
- [Verification of compliance](#)
- [PSTI test report](#)
- [Declaration of Conformity & Device frequency bands](#)

### myPOS Ultra

- [UKCA](#)
- [Verification of compliance](#)
- [PSTI test report](#)
- [Declaration of Conformity & Device frequency bands](#)
- [EAA compliance](#)

### myPOS Pro

- [Declaration of Conformity & Device frequency bands](#)
- [EAA compliance](#)

### myPOS Carbon

- [UKCA](#)
- [Verification of compliance](#)
- [PSTI test report](#)
- [Declaration of Conformity & Device frequency bands](#)
- [EAA compliance](#)

### myPOS Sigma

- [UKCA](#)
- [Verification of compliance](#)
- [PSTI test report](#)
- [Declaration of Conformity & Device frequency bands](#)
- [EAA compliance](#)

### myPOS Slim

- [UKCA & Device frequency bands](#)
- [EAA compliance](#)
- [Declaration of Conformity](#)

# Cenotvorba a poplatky

**Zřízení e-money účtu myPOS** je zdarma. Nevztahují se na něj žádné měsíční nebo roční servisní poplatky, obchodník platí jenom za využití služby. Poplatky za služby myPOS jsou uvedeny v účtu myPOS, v zápatí každé stránky.

**Podnikatelská karta myPOS** je vystavena bezplatně, zpoplatněny jsou jenom operace prováděné touto kartou. Poplatky za transakce a výběry jsou uvedeny v účtu myPOS. Je důležité vědět, že výše poplatků za podnikatelskou kartu myPOS se mění v závislosti od měny karty. Proto se na různé karty propojené s obchodním účtem vztahují různé poplatky.

**Poplatky za akceptační služby myPOS** jsou uvedeny v účtu myPOS, v zápatí každé stránky. Poplatky jsou rozděleny na poplatky za online akceptační služby a přijímání přes POS zařízení.

Všechny informace spojené s cenami za naše služby naleznete na [mypos.com](https://mypos.com) v menu **Cenotvorba**.

# GO 2

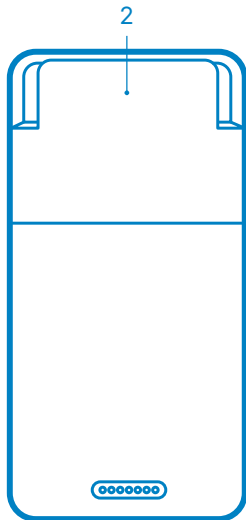

1. Tlačítko Zapnout/Vypnout
2. Snímač karet s magnetickou páskou
3. USB slot pro dobíjecí kabel
4. Čtečka čipových karet

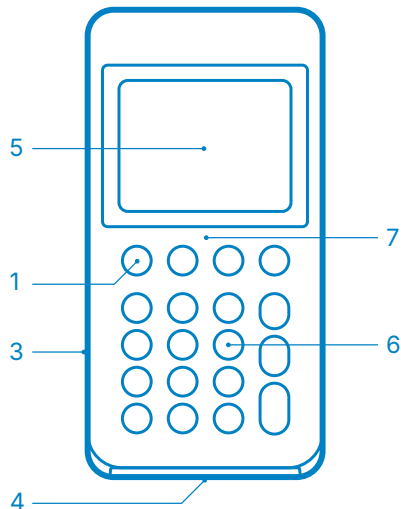

5. Displej
6. Klávesy
7. NFC čtečka

## Přehled zařízení

# Ultra

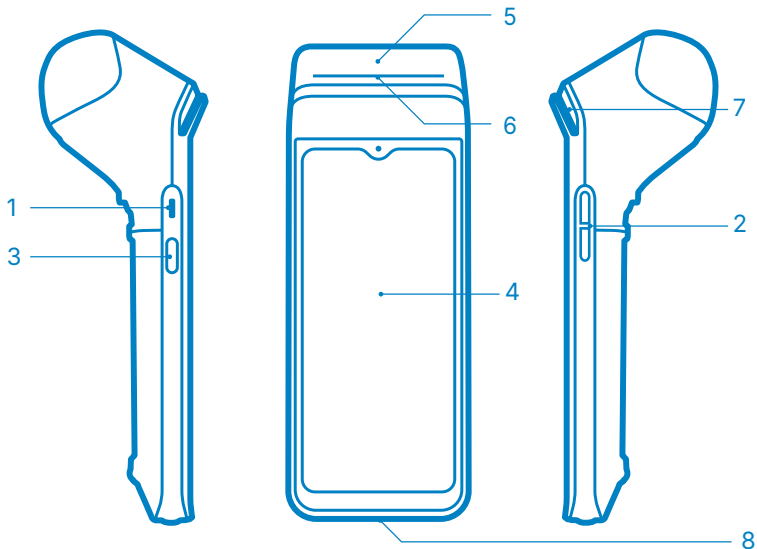

1. USB slot pro dobíjecí kabel

2. Tlačítko hlasitosti

3. Tlačítko Zapnout/Vypnout

4. Dotyková obrazovka

5. NFC čtečka

6. Tiskárna účtenky

7. Snímač karet s magnetickou páskou

8. Čtečka čipových karet

# Pro

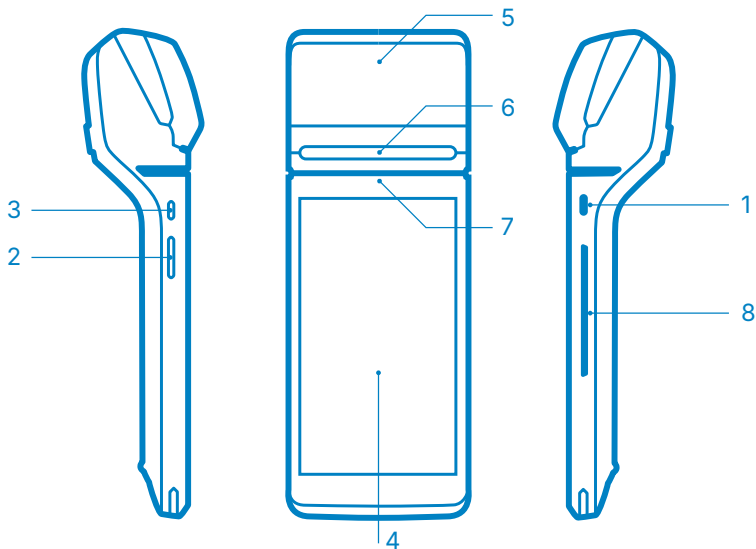

1. USB slot pro dobíjecí kabel

2. Tlačítko hlasitosti

3. Tlačítko Zapnout/Vypnout

4. Dotyková obrazovka

5. NFC čtečka

6. Tiskárna účtenky

7. Snímač karet s magnetickou páskou

8. Čtečka čipových karet

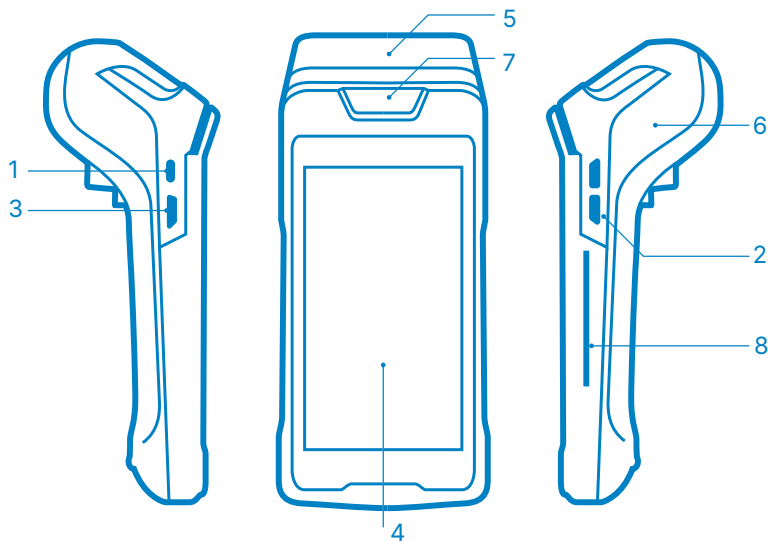

1. USB slot pro dobíjecí kabel

2. Tlačítko hlasitosti

3. Tlačítko Zapnout/Vypnout

4. Dotyková obrazovka

5. NFC čtečka

6. Tiskárna účtenky

7. Snímač karet s magnetickou páskou

8. Čtečka čipových karet

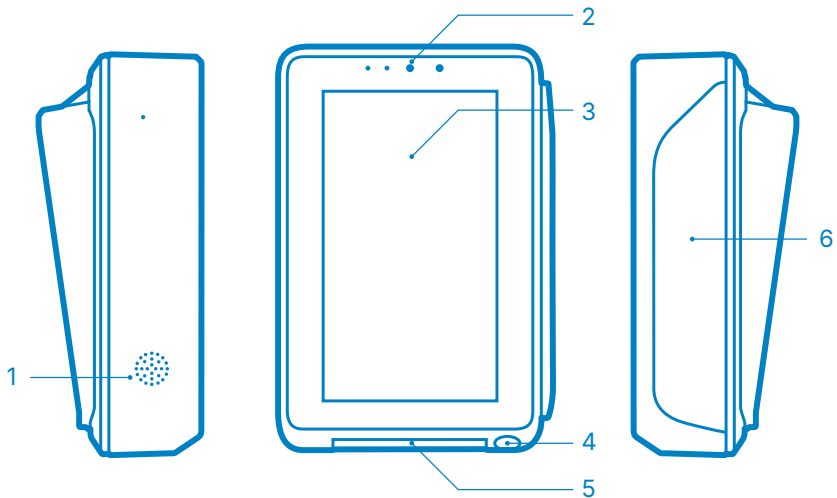

1. Audio reproduktor
2. Senzory přiblížení a kamera
3. NFC čtečka

4. QR skener
5. Čtečka čipových karet
6. Čtečka karet s magnetickým proužkem

# Upozornění ohledně instalace a používání

## Běžná manipulace/Všeobecné bezpečnostní informace

- Vždycky manipulujte s čtečkou karet s maximální opatrností.
- Pro bezproblémové dlouhodobé používání nikdy nevystavujte POS terminál nárazům, vibracím, nebo pádům, mohlo by to vést k poruchám a drahým opravám.
- Umístěte čtečku karet na pevný, suchý a stabilní povrch, pak dosáhnete bezchybného používání.
- Zabezpečte vše potřebné pro ochranu před tekutinami, rozlitím, magnety, vlhkým prostředím a vlhkostí. Opak by mohl vést k poruchám a drahým opravám.
- Vždy napájejte Váš platební terminál myPOS jenom originálním AC adaptérem a kabelem z krabice od zařízení. Opak by mohl vést k výbuchu nebo požáru.
- Před nabitím se ujistěte, že AC adaptér a kabel fungují správně a jsou pevně spojeny s platebním terminálem.
- Vždy nabíjejte Váš POS terminál na suchém a dobře větraném místě bez zdroje vlhkosti. Po plném dobití baterie odpojte AC adaptér a kabel, čím prodloužíte životnost baterie.
- Nepoškozujte napájecí kabel a adaptér. Napájecí kabel nikdy neprohýbejte a nepřekrčujte.
- Nikdy nenechávejte napájecí adaptér a kabel ve vlhkém prostředí, protože to může vést ke korozi a úrazu elektrickým proudem při napájení POS terminálu.

- Vždy zapájejte a odpájejte kabely a nabíječky tak, že je držíte za konec kabelu.
- Prosíme, zkontrolujte zásuvku nabíječky, zda je kompatibilní s elektrickým napětím terminálu před zapojením AC zástrčky.
- Prosíme, nevkládejte do žádného z portů cizí předměty, protože by mohly poškodit terminál.
- Okamžitě terminál vypněte jestli z něj začne vycházet kouř, nezvyklý zápach nebo zvláštní zvuky. Jestli budete nadále používat terminál i za těchto okolností, hrozí riziko požáru nebo úrazu elektrickým proudem. V takovém případě odešlete zařízení do servisu.
- POS terminál neobsahuje žádné části, které byste mohli opravit sami. V případě poruchy okamžitě vypněte čtečku a nechte opravit výhradně kvalifikovanými osobami. Jestli terminál otevřete a opravíte doma, záruka se stává neplatnou.
- Produkt je vybaven wi-fi rozhraním pro bezdrátovou komunikaci. Nikdy nepoužívejte zařízení na místech, kde by mohlo způsobit rušení (letadla apod.)
- Prosíme, skladujte zařízení, baterie a vybavení mimo dosah dětí, aby se zabránilo spolknutí malých částí dětmi, zranění dětí a jiných osob nebo poškození samotných předmětů.
- Čistěte Vaši čtečku karet měkkou, mírně vlhkou tkaninou jemným otíráním. Na čištění zařízení nikdy nepoužívejte stlačený vzduch, prudké chemikálie, čisticí rozpouštědla, nebo silné čisticí prostředky, neboť tyto mohou zařízení poškodit.
- Používání terminálu nezákonným způsobem se zakazuje.

## Starostlivost o baterii

- I když nepoužíváte čtečku karet pravidelně, doporučujeme ji nabíjet jednou měsíčně.
- Nevystavujte baterii slunečnímu světlu, kouři nebo prašnému prostředí.
- Drcení, sešlapování, házení baterie do ohně nebo tekutin je zakázáno.
- Okamžitě po poškození (exotermickém nebo deformaci) baterii vyměňte.
- Dobíjecí teplota by měla být 0-40 °C.
- Neskladujte při teplotách nižších jako -20 °C a vyšších jako 70 °C.

## Bezpečnostní kontroly POS

Podle požadavku PCI-DSS jsou opakované bezpečnostní kontroly POS zásadní pro bezpečnost a prosperitu Vašeho podniku. Na svých POS zařízeních musíte provádět pravidelné audity a kontrolovat, zda s nimi nebylo manipulováno, abyste zabránili ztrátě dat. Pokud je Vaše zařízení ztraceno nebo odcizeno nebo jste zjistili jakoukoli manipulaci s ním, zašlete e-mail zákaznické podpoře na [help@mypos.com](mailto:help@mypos.com) a [ciso@mypos.com](mailto:ciso@mypos.com) v CC.

Chcete-li se dozvědět více o tom, jak zajistit bezpečnost a ochranu svého zařízení, podívejte se na podrobné odpovědi na často kladené otázky na našich webových stránkách s názvem „Bezpečnostní kontroly POS u obchodníků“.

## Časté poruchy

Jestli navrhované řešení neřeší Váš problém nebo máte další otázky, prosíme kontaktujte naši Zákaznickou podporu.

Kategorie	Chyba	Důvod	Řešení
<b>Napájení</b> <b>Zapnout/Vypnout</b>	Terminál se nedá napájet	Žádná baterie	Připojte střídavé (AC) napájení
		Střídavé (AC) napájení není dobře zapojeno	Zkontrolujte jestli je přípojka střídavého (AC) napájení poškozená nebo zapojená správně
<b>Čtení karet selhalo</b>	Chyba čtení karet	Špína na čtečce magnetických karet	Veźměte si kus středně tvrdé lepenky a několik krát utřete špínu z hlavičky
		Magnetická karta je špinavá nebo demagnetizovaná	Na odstranění špíny z magnetické karty použijte měkký papír. Jestli jsou s kartou nadále problémy, kontaktujte vydávající banku
		Karta je protahována špatným způsobem	Věnujte pozornost směru a rychlosti protahování karty, která by měla být rovnoměrná
<b>Problémy s klávesnicí PIN/dotekovou obrazovkou</b>	Bez odpovědi	Operační systém zařízení selhal	Odpojte napájení a baterii, terminál vypněte a znovu zapněte

Vyhrazujeme si právo upravit Úvodní příručku a rozšířit obsah a integritu informací v ní uvedených, o čem budete informován.

Nejsme odpovědní za nežádoucí účinky používání produktu při nedodržování pokynů uvedených v příručce.